

Regolazione dell'escursione dell'acceleratore (EPA)

(Preparazione)

- Prima di iniziare il settaggio dell'escursione dell'acceleratore, settate il potenziometro dell'ATL (DL2) al suo valore massimo, ovvero il 100%.
- Selezionate la voce di setup "ST-FWD" ed eseguite le seguenti regolazioni:

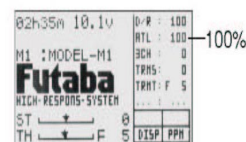

1 Regolazione dell'escursione dell' acceleratore (avanti)

Tirate completamente il grilletto dell'acceleratore e usate i tasti (+) e (-) per regolare il valore dell'escursione. (Nel caso si utilizzi un regolatore elettronico a FET, settate il valore al 100%.)

2 Regolazione dell'escursione del freno (indietro)

Spingete completamente il grilletto dell'acceleratore/freno, e regolate il valore tramite i tasti (+) e (-). (Nel caso si utilizzi un regolatore elettronico a FET, settate il valore al 100%.)

3 Quando regolate l'escursione di un qualunque canale subito dopo aver effettuato quest'ultima, seguite il metodo di regolazione per quel canale. Al termine delle regolazioni, per ritornare alla schermata iniziale, premete per 3 volte il tasto (END).

Cambio voci setup

- Per cambiare le voci di setup, usate il tasto (DN) o (UP).
- Lo scorrimento delle voci è anche collegato al volantino dello sterzo.

Regolazione dell'escursione del servo del Canale 3 (EPA)

(Preparazione)

- Selezionate la voce di setup "3c-UP" ed eseguite le seguenti modifiche:

1 Regolazione dell'escursione del servo del Canale 3 (parte alta)

Posizionate il quadrante del Canale 3 al suo valore massimo (120%) e usate i tasti (+) e (-) per regolare il valore dell'escursione.

2 Regolazione dell'escursione del servo del Canale 3 (parte bassa)

Premete il tasto (DN) e selezionate la voce di setup "3C-DWN". Posizionate il quadrante del Canale 3 al suo valore minimo (0%) e usate i tasti (+) e (-) per regolare il valore dell'escursione.

3 Quando regolate l'escursione di un qualunque canale subito dopo aver effettuato quest'ultima, seguite il metodo di regolazione per quel canale. Al termine delle regolazioni, per ritornare alla schermata iniziale, premete per 3 volte il tasto (END).

Cambio voci setup

- Per cambiare le voci di setup, usate il tasto (DN) o (UP).

EXP dello sterzo/ST-EXP

Questa funzione Vi permette di cambiare la sensibilità del servo dello sterzo in prossimità del punto neutro. Non ha nessun effetto sulla massima escursione del servo.

Suggerimento per i piloti

Quando il settaggio non è determinato, o le caratteristiche del modello sono sconosciute, cominciate con il valore 0%. (Quando l'Exp è settato al 0%, il movimento del servo è lineare.)

Richiamo della schermata di Set-up
*Richiamo dalla schermata del menu (Schermata iniziale)

Usate il tasto ON o UP per scegliere la schermata del Menu.
Premete il tasto SEL.
Premete il tasto ON o UP per scegliere la funzione.

Premete il tasto SEL.
* Quando il pulsante di richiamo diretto è stabilito, la schermata di set-up è anch'essa richiamata tramite il seguente metodo:

(Schermata iniziale)
Premete il tasto DIR.
Premete il tasto stabilito per questa funzione.

Voce setup
RATE: Indice EXP dello sterzo

Il cursore verticale si muove in concomitanza con il funzionamento del volante dello sterzo.

Area di regolazione:
-100/0/+100%

Regolazioni dei pulsanti:
- Usate i tasti (+) e (-) per apportare modifiche.
- Per resettare ai valori iniziali premete i tasti (+) e (-) contemporaneamente per circa 1 secondo approssimativamente.



Regolazione dell'EXP dello sterzo

1. Quando volete rendere il moto del servo più sensibile (quick) fatelo attraverso il tasto (+) per regolare il lato +. Per renderlo meno sensibile (mild), usate invece il tasto (-) per regolare il lato -.
2. Una volta terminate le regolazioni, premete 3 volte il tasto (END) per tornare alla schermata iniziale.

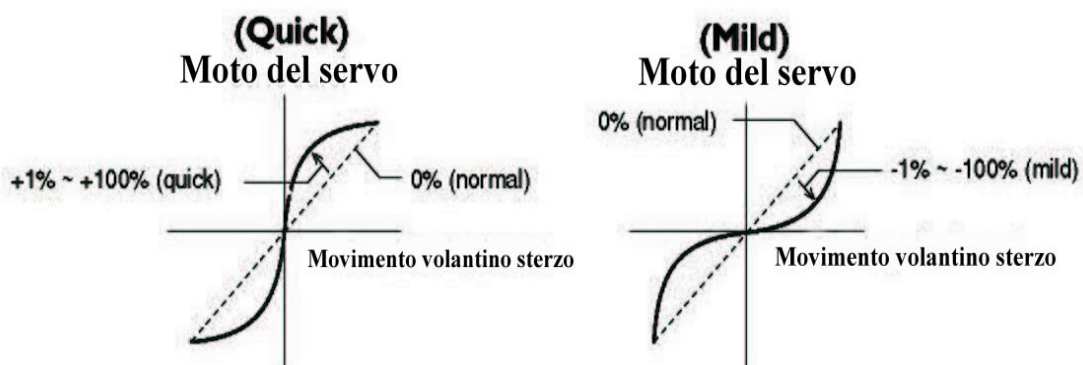

Velocità dello Sterzo/ST-SPEED

Un colpo di sterzo troppo veloce Vi potrebbe causare un momentaneo sottosterzo, la perdita di velocità, o una forte sbandata. Questa funzione è particolarmente efficace in molti di questi casi.

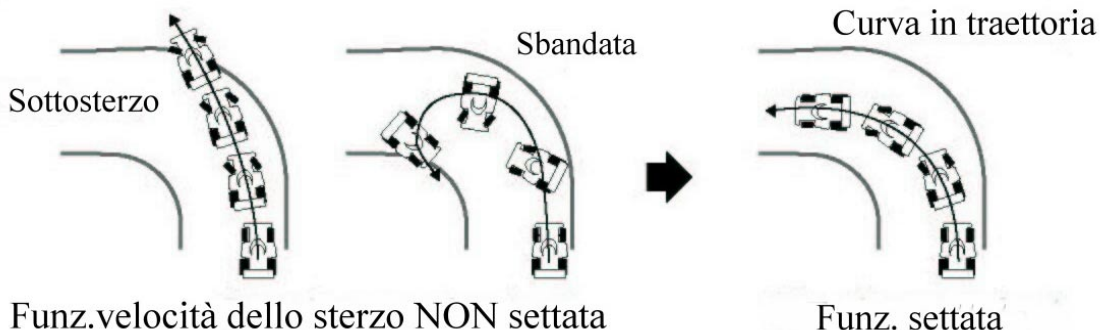

Funzionamento

- Questa funzione è utile per limitare la massima velocità del servo dello sterzo. (Funzione ritardo)
- La velocità di sterzata quando viene dato un comando a sterzare (direzione TURN), e quindi riportato il volantino al centro (direzione RETN), possono essere settate in modo indipendente.
- Se le ruote sterzanti vengono azionate ad una velocità inferiore a quella settata tramite la funzione "Steering Speed", il servo dello sterzo non viene influenzato dalla funzione stessa.

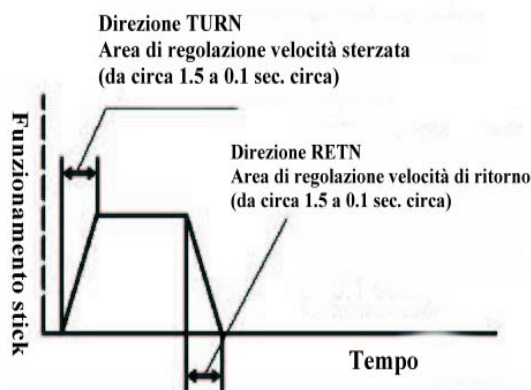

Es. di settaggio (Servo dello sterzo: S9402)...(Criterio di settaggio)

- Automodelli ONROAD direz.TURN: Approx. 50/80% Direz.RETN: Approx60/100%.
- Automodelli OFFROAD direz. TURN: Approx. 70/100% direz.RETN: Approx.80/100%.

Richiamo della schermata di Set-up
*Richiamo dalla schermata di Menu (Schermata iniziale)

Utilizzate i tasti ON o UP per selezionare la voce setup.

Voce Setup
TURN: Direz.TURN
RETURN: Direz. RETURN

Area di regolazione
1/100% (in ogni direzione)

Regolazione dei tasti
- Usate i tasti (+) e (-) per apportare regolazioni.
- Per resettare ai valori iniziali premete contemporaneamente i tasti (+) e (-) per circa 1 sec.

Usate il tasto ON o UP per scegliere la schermata del Menu.

Premere il tasto SEL. Usate il tasto ON o UP per scegliere la funzione.

Premete il tasto SEL.

* Quando il pulsante di richiamo diretto è stabilito, la schermata di Set-up viene anche richiamata nel seguente metodo:
(Schermata iniziale) Premete il tasto DIR. Premete il tasto stabilito per questa funzione.

Regolazione della velocità dello sterzo (ST-SPEED) (Preparazione)

- Selezionate la voce setup “TURN” ed eseguite le seguenti regolazioni:

1 Regolazione direzione “TURN”

Usate i tasti (+) e (-) per regolare il ritardo del movimento sterzare per la direzione “TURN”.

2 Regolazione servo del Canale 3

Premete il tasto (DN) e selezionate la voce (RETURN), regolate il ritardo del servo per il ritorno di sterzo mediante i tasti (+) e (-).

3 Terminate le regolazioni, per ritornare alla schermata iniziale premete il tasto (END) per 3 volte.

Cambio voci setup

- Per cambiare le voci di setup, usate il tasto (DN) o (UP).

Valori assegnabili: 1/100%

Al 100% non c'è ritardo.

All'1% il ritardo è di circa

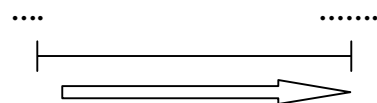

La funzione del servo è ritardata.

EXP dell'Acceleratore/TH-EXP

Questa funzione Vi consente di cambiare la sensibilità del servo acceleratore in avanti ed indietro (freno). Questo non produce alcun effetto sulla massima escursione del servo. Per la direzione in avanti, il tipo di curva del gas può essere selezionato fra tre diversi tipi di curva (EXP/VTR/CRV).

Consiglio per i piloti

Quando le condizioni della pista sono buone e non vi è nessuna tendenza da parte del modello ad assecondare la coppia generata dal motore, settate entrambe le curve in modo rapido (quick) nella direzione +. Quando il fondo della pista risulta essere scivoloso e le ruote motrici tendono a perdere il loro "grip", settate entrambe le curve nel modo morbido (mild) nella direzione -.

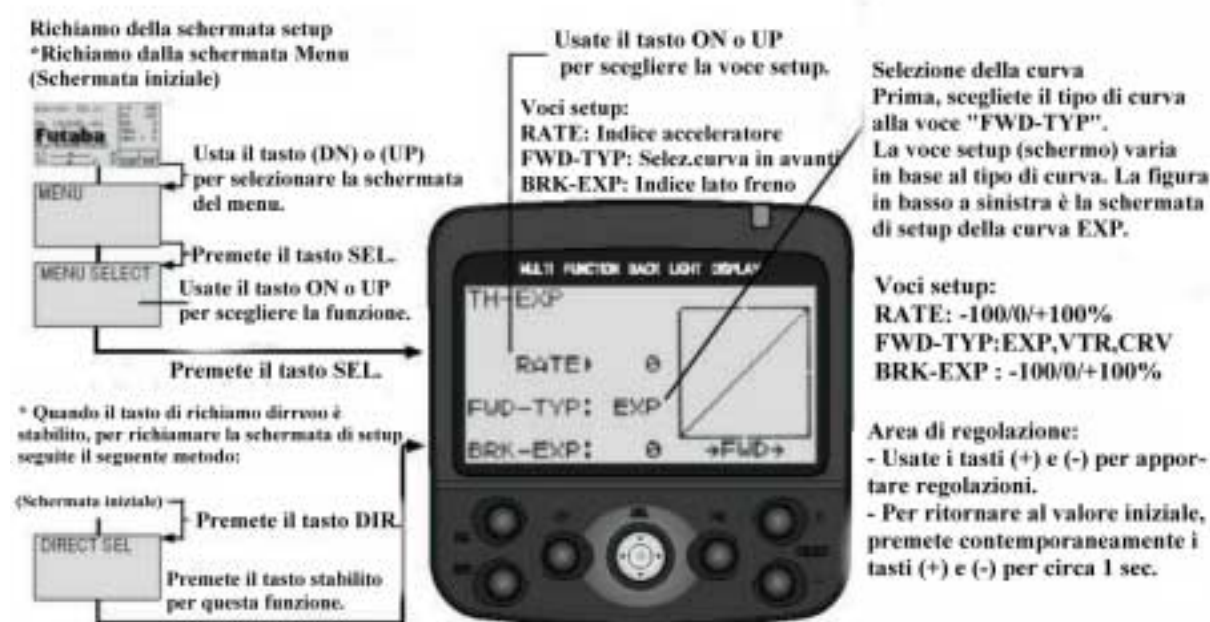

Metodo per la regolazione del sistema curva EXP (Preparazione)

Selezionate "EXP" alla voce setup "FWD-TYP".

Selezionate la voce setup "RATE" e apportate le seguenti regolazioni:

1- Regolazione in avanti

Quando desiderate aumentare la sensibilità del servo, usate il tasto (+) per regolare la parte con segno +, mentre se desiderate diminuire il lato - regolatelo usando il tasto (-).

2- Regolazione del freno

Selezionate "BRK-EXP" premendo il tasto (DN) due volte, e quando volete aumentare la sensibilità del servo del lato + usate il tasto (+), mentre usate il tasto (-) per diminuire la sensibilità del servo del lato -.

3- Terminate le regolazioni, per ritornare alla schermata iniziale premete per 3 volte il tasto (END).

Cambio voce setup:
Usate il tasto (DN) o (UP) per far scorrere la voce.

Metodo per la regolazione del sistema curva VTR

(Preparazione)

- Selezionate "VTR" alla voce di setup "FWD-TYP".
- Selezionate quindi "RATE" ed eseguite le seguenti regolazioni:

Voci setup:
 RATE: Indice avanti
 TGP: Punto attivazione curva
 FWD-TYP: Selezione curva in avanti
 BRK-EXP:Indice servo in frenata

Cambio voce setup
 - Usate il tasto (DN) o (UP) per far scorrere la voce di setup.

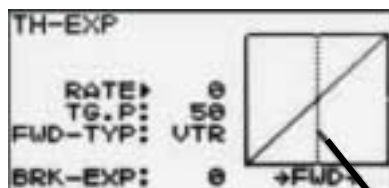

Area di regolazione:
 RATE: -100/0/+100%
 FWD-TYP: EXP.VTR.CRV
 BRK-EXP: -100/0/+100%

Tasti di regolazione:
 - Usate i tasti (+) e (-) per apportare regolazioni.
 - Per ritornare al valore iniziale, premete i tasti (+) e (-) contemporaneamente per circa 1 secondo.

1- Regolazione in avanti

Qualora volestes aumentare la sensibilità del servo, usate il tasto (+), mentre se desiderate diminuire la sensibilità del servo, regolatelo usando il tasto (-).

2- Regolazione punto di attivazione della curva

Quando volete cambiare il punto di attivazione curva relativo allo stick dell'acceleratore, selezionate la voce di setup "TG.P" premendo il tasto (DN) e usando i tasti (+) e (-) per spostarlo al punto che volete fissare. (Regolate tutti i punti della curva settando in sequenza i punti dal "2" al "5".)

3- Regolazione servo in frenata

Si ottiene selezionando dalla voce setup "BRX-EXP" tramite la digitazione del tasto (DN). Quando volete aumentare la sensibilità del servo in frenata, usate il tasto (+) per regolare il lato + e quando volete diminuire la sensibilità del servo in frenata, usate il tasto (-) per regolare il lato -.

4- Terminate le regolazioni, per ritornare alla schermata iniziale premete per 3 volte il tasto (END).

Attivazione curva
 Una linea verticale Vi mostra il punto di attivazione della curva sul grafico della schermata setup.

Ritorno della curva al suo valore iniziale:
 - Selezionate la voce di setup "C:RES" e riportate i valori settati di ciascun punto al valore iniziale premendo contemporaneamente i tasti (+) e (-) per circa 1 secondo.

La curva VTR gestisce la parte dell'accelerazione. La parte del freno viene comunque gestita dalla curva EXP.

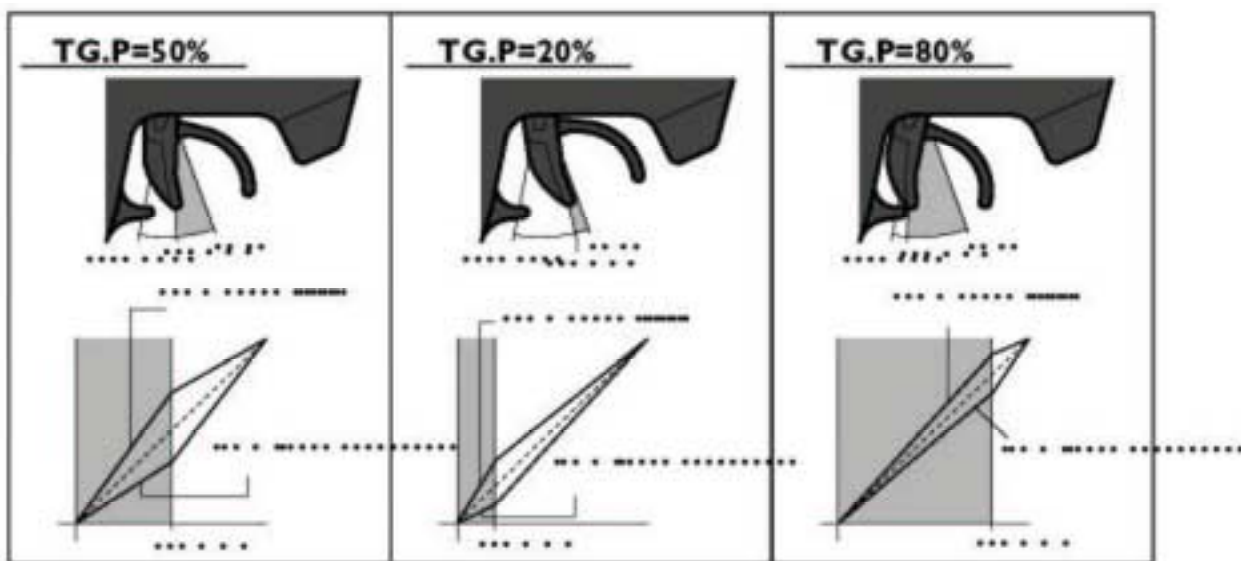

Metodo per la regolazione del sistema curva CRV (Preparazione)

- Selezionate "CRV" alla voce di setup "FWD-TYP".

Voci setup:

1:5: Punti curva 1/5
C:RES: Resettaggio curva
FWD-TYP: Scelta curva in avanti
BRK-EXP: Indice servo in frenata

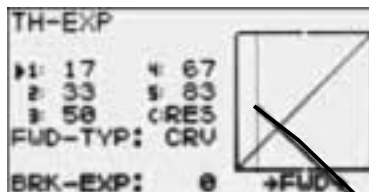

Cambio voce setup:

- Usate il tasto (DN) o (UP) per cambiare la voce di setup.

1- Regolazione curva

Usate il tasto (DN) o (UP) per selezionare "1:" (1° punto), e usate i tasti (+) e (-) per assegnare il valore desiderato.

Regolate la curva di accelerazione settando successivamente "2:" (2° punto) sino al "5:" (5° punto) ripetendo lo stesso procedimento.

2-Regolazione servo in frenata

Selezionate dalla voce di setup "BRX-EXP" tramite la digitazione del tasto (DN). Quando volete aumentare la sensibilità del servo in frenata, usate il tasto (+) mentre quando volete diminuirla usate il tasto (-).

3- Terminate le regolazioni, per ritornare alla schermata iniziale premete per 3 volte il tasto (END).

Area di regolazione:

RATE: -100/0/+100%

FWD-TYP: EXP.VTR.CRV

BRK-EXP: -100/0/+100%

Tasti di regolazione:

- Usate i tasti (+) e (-) per apportare regolazioni.

- Per ritornare al valore iniziale, premete i tasti (+) e (-) contemporaneamente per circa 1 secondo.

Punto attuale nel setup

Un cursore verticale Vi mostra nel grafico della schermata di setup il punto attuale.

Per quanto riguarda la curva VTR, solo il lato superiore può essere regolato, il freno diventa la curva EXP.

Curva del gas



Valore iniziali

- P1 : 17%
- P2 : 33%
- P3 : 50%
- P4 : 67%
- P5 : 83%

Controllo trazione/TH-SPEED

Un'azione improvvisa (accelerata) dello stick del gas su di una pista scivolosa, non solo causa uno slittamento incontrollato delle ruote motrici, ma non consente neppure accelerazioni progressive. Un settaggio attento della funzione "Controllo trazione" garantisce accelerazioni brucianti e buon controllo del modello, inoltre riduce notevolmente il consumo delle batterie degli automodelli elettrici.

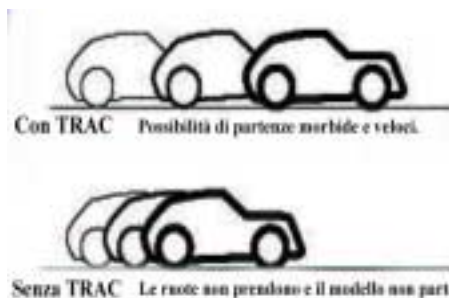

Funzionamento

La funzione "Controllo trazione" previene la perdita di grip delle ruote motrici su un fondo scivoloso, anche quando lo stick del gas viene azionato in modo più violento del necessario. Questa funzione di ritardo non viene applicata al rilascio o durante le frenate.

- Controllo trazione lato basso [Vedere (Settaggio valore assegnabile pag.80)

Utilizzata per assegnare un ritardo alla posizione neutra ad una posizione predefinita.

- Controllo trazione lato alto [Vedere (Settaggio valore assegnabile pag. 80)

Utilizzata per assegnare un ritardo della posizione predefinita alla parte alta del comando gas.

Settaggio interruttore di attivazione

La funzione Controllo della Trazione deve essere attivata o disattivata tramite un interruttore, che potete scegliere tra PS1, PS2, PS3.

Vedere la pagina relativa alla "Scelta funzione assegnabile all' interruttore" (Pag. 82)

Funzionamento display

* Il LED lampeggia mentre la funzione del Controllo Trazione è accesa.

Richiamo della schermata di Set-up
* Richiamo dalla schermata del Menu (Schermata iniziale)

Usate il tasto DN o UP per selezionare la schermata del menu.

Premete il tasto SEL.

Usate il tasto DN o UP per selezionare la funzione.

Premete il tasto SEL.

* Quando il tasto di richiamo diretto è stabilito, per ritornare alla schermata iniziale seguite il seguente metodo:
(Schermata iniziale)

Premete il tasto DIR.

Premete il tasto stabilito per questa funzione.

Usate il tasto DN o UP per selezionare la voce di setup.

Voci setup:
RANGE: Punto ritardo
SPEED: Quantità ritardo
MODE: Funzione ON/OFF

* Il LED lampeggia mentre la funzione di controllo trazione è accesa.

* La parte marcata di nero della barra grafica è l'area di funzionamento.

* Posizione acceleratore del gas.

* 40% indica il funzionamento al di sotto del 40%.

Tasti di regolazione:
- Usate i tasti (+) e (-) per eseguire regolazioni.
- Per ritornare al valore iniziale premete contemporaneamente i tasti (+) e (-) per circa 1 secondo.

Regolazione del Controllo della trazione

(Preparazione)

- Selezionate dalla funzione di setup la voce "MODE" ed eseguite le seguenti regolazioni:

Funzione ON/OFF:
INH(OFF), ACT(ON),
ACT(OFF)

1 (Funzione ON/OFF)

Attivate la funzione "Controllo Trazione" espresso dalla sigla "ACT" premendo il tasto (+) o (-).

"INH(OFF)": Funzione OFF (spenta)

"ACT(ON)": Funzione ON (accesa)

"ACT(OFF)": Spento

Valori assegnabili:
L1/L40/L99/H99/OFF,
ALL
Valore iniziale; L40

2 (Setup del punto di ritardo)

Selezionate la voce di setup "RANGE" premendo il tasto (UP) per due volte e

usate i tasti (+) e (-) per stabilire il valore ad assegnare.

"L**": Controllo trazione parte bassa

"H**": Controllo trazione parte alta

"ALL": Ritardo applicato su tutta l'area sottoposta al Controllo Trazione.

3 (Setup della quantità di ritardo)

Selezionate la voce di setup "SPEED" premendo il tasto (DN) per 2 volte e usate i tasti (+) e (-) per regolare la quantità di ritardo.

"100": Massimo velocità (No ritardo)

"0": Massimo ritardo

Esempio di settaggio:

Regolabilità sull'intera area assegnabile /da 0 a 100%) secondo le condizioni della pista.

Quantità ritardo:
0/100
Valore iniziale: 100

4 Terminate le regolazioni, ritornate alla schermata iniziale premendo per 3 volte il tasto (END).

Funzione A.B.S.

Quando nell'affrontare una curva, sia con un automodello 4WD che con un altro tipo di modello, si rende necessario frenare, solitamente si incorre in un sottosterzo. Impostando questa funzione la tendenza a sottosterzare può essere eliminata, permettendo così di percorrere le curve seguendone la giusta traiettoria.

Funzionamento

- Durante la fase di frenata, il servo dell'acceleratore pulsa in modo intermittente. Questo produce un effetto simile al pompaggio che si ha durante una frenata con un'automobile vera.
- La quantità di ritorno, il ciclo di pompaggio, e la forza del freno possono essere regolati.
- La quantità di ritorno del freno può essere aumentata o diminuita per adattarsi alla sterzata. (Funzione Miscelazione).

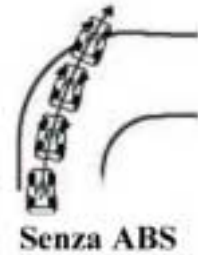

Settaggio Interruttore di attivazione

L'interruttore di accensione (ON) e spegnimento (OFF) della funzione A.B.S. può essere scelto tramite la funzione "Selezione degli Interruttori" (Pag. 82), dove potrete scegliere tra i comandi PS1, PS2, PS3.

Settaggio del Trim a pulsante

La quantità di ritorno del freno (AB.P), del ritardo (ABS.D) e del ciclo (CYCL) possono essere controllati tramite potenziometri DL1, DL2 situati nell'impugnatura della pistola o tramite il trim digitale DT3, etc. a tale scopo utilizzate la funzione "Scelta della funzione dei Trim. (Pag 80.)

Funzionamento Display

Quando la funzione A.B.S. è attivata, il LED lampeggia.

Unità di Fail Safe

Quando utilizzate la Vs. 3PK con l'unità Fail Safe FUTABA (FSU-1), il funzionamento sarà il seguente:

- Quando l'unità FSU-1 viene collegata al canale dell'acceleratore, e viene attivata la funzione A.B.S., il LED dell'unità FSU-1 lampeggia ogni volta che il servo compirà un movimento. La ragione di ciò sta nel fatto che l'unità FSU-1 risponde ad improvvisi cambiamenti dei dati, dovuti all'azione di pompaggio svolta dalla funzione A.B.S.. Questo non significa che la funzione di Fail Safe sia attivata. Il servo non sarà danneggiato.

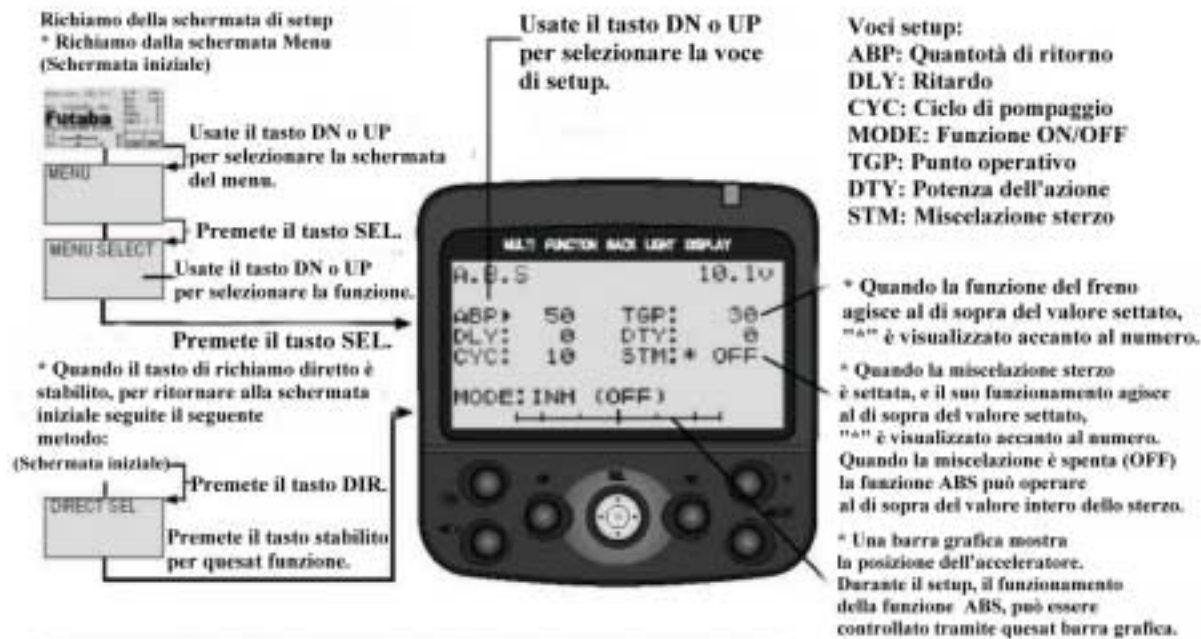

Regolazione della Funzione A.B.S.

(Preparazione)

- Selezionate dalla funzione di setup la voce "MODE" ed eseguite le seguenti regolazioni:

1 (Funzione ON/OFF)

Attivate la funzione A.B.S." premendo il tasto (+) o (-).

"INH(OFF)": Funzione OFF (spenta)

"ACT(ON)": Funzione ON (accesa)

"ACT(OFF)": Spenta

Funzione ON/OFF:
INH(OFF), ACT(ON), ACT(OFF)

2- (Regolazione della quantità del ritorno del freno)

Selezionate la voce di setup "ABP" premendo il tasto (UP) per 3 volte e usate i tasti (+) e (-) per regolare la quantità del ritorno.

"0": Non c'è ritorno

"50": Ritorno alla posizione del 50% della quantità del ritorno

"100": Ritorno alla posizione neutra

Quantità di ritorno:
0/50/100
Valore iniziale; 50



Tasti di regolazione
 -Usate i tasti (+) e (-) per apportare modifiche.
 - Per ritornare al valore di partenza premete i tasti (+) e (-) contemporaneamente per circa 1 secondo.

3 (Settaggio della quantità di ritardo)

Selezionate dalla voce di setup "DLY" premendo una volta il tasto (DN), e regolate il ritardo mediante i tasti (+) e (-).

"0": A:B:S: Attivato immediatamente.

"50": A.B.S.: Attivato con 0,7 secondi di ritardo.

"100": A.B.S.: Attivato con 1,4 secondi di ritardo.

Quantità ritardo
0/100
Valore iniziale; 0

4 (Regolazione del ciclo di pompaggio)

Selezionate dalla voce di setup "CYC" premendo per una volta il tasto (DN), e regolate il ciclo di pompaggio mediante i tasti ((+) e (-).

- Più basso è il valore impostato, più corto sarà il ciclo di pompaggio.

Ciclo di pompaggio
1/30
Valore iniziale; 10

5 (Settaggio del punto operativo)

Selezionate dalla voce di setup "CYC" premendo per due volte il tasto (DN) e regolate il punto operativo dello stick mediante i tasti (+) e (-).

Punto operativo
10/100
Valore iniziale; 30

6 (Settaggio della potenza dell'azione)

Selezionate dalla voce di setup "DTY" premendo per una volta il tasto (DN) e regolate la potenza dell'azione del ciclo di pompaggio mediante i tasti (+) e (-).

"-3": Il tempo di frenata è breve (i freni si bloccano con difficoltà)

"+3": Il tempo di frenata è lungo (i freni si bloccano facilmente)

(Riferimento)

Poca tenuta, regolare il -

Molta tenuta, regolare verso +.

Potenza azione
-3/0/+3
Valore iniziale; 0

7 (Settaggio miscelazione dello sterzo)

Selezionate dalla voce di setup "STM" premendo per una volta il tasto (DN), e regolate la miscelazione dello sterzo mediante i tasti (+) e (-).

- Settate l'area al di sopra della quale la funzione A.B.S. reagisce all'azione dello stick dello sterzo, quando il freno viene portato nella zona frenata.

Miscelazione sterzo
OFF, N10/N100,
E10/E100
Valore iniziale;:OFF



8 Al termine delle regolazioni, premete per 3 volte il tasto (END) per ritornare alla schermata iniziale.

Esempio di settaggio della funzione A.B.S. quando viene usato un servo S9402 (Si possono riscontrare piccole differenze dovute allo stato delle tiranterie.)

-Settaggio di base

AB.P: Circa 30% (Se questo valore è troppo alto, la distanza di frenata aumenta).

CYCL: da 5 a 7

DUTY: 0 (Quando il grip della pista è scarso: L. Quando il grip della pista è buono:H)

DLY: da 10 a 15%

TG.P: Circa 70%

STM: OFF

- Quando le ruote si bloccano e il modello derapa, quando il comando del freno viene dato totalmente.

AB.P: Aumentare il valore di oltre il 30%

DUTY: Spostare da 0 (N) verso L (-1, -2 , -3)

DLY: Ridurre il ritardo

- Quando l'effetto della frenata è troppo scarso e la distanza della frenata è troppo lunga, mentre il comando freno viene dato totalmente.

AB.P: Diminuire il valore sotto il 30%

DUTY: Spostare da 0 (N) a + (H).

DLY: Aumentare il ritardo

Velocizzazione acceleratore (TH-ACCEL)

Negli automodelli con motore a scoppio è richiesto un minimo di tolleranza delle tiranterie dell'acceleratore e del freno. Per questo motivo c'è un tempo morto sia nella direzione dell'accelerazione che in quello del freno. Una reazione simile a quella di un automodello elettrico si ottiene riducendo questi tempi morti, regolandoli sulla trasmittente.

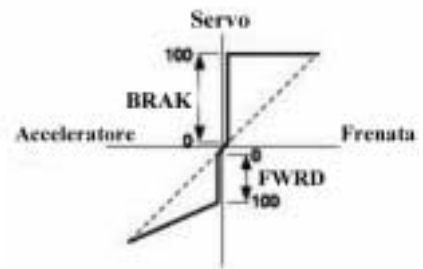

Funzionamento

- Aumenta rapidamente la risposta dell'acceleratore in prossimità del punto neutro (0) dello stick dell'acceleratore.
- Le due direzioni, acceleratore e freno, possono essere settate in modo indipendente.

Settaggio della quantità

Il valore standard (100%) di questo settaggio influenza l'escursione tramite la funzione EPA dell'acceleratore.

Richiamo della schermata di setup
* Richiamo dalla schermata del menu.
(Schermata iniziale)

Usate il tasto DN o UP per selezionare la schermata del menu.

Premete il tasto SEL.

Usate il tasto DN o UP per selezionare la funzione.

Premete il tasto SEL.

* Quando il tasto di richiamo diretto è stabilito, per ritornare alla schermata iniziale seguite il seguente metodo:

(Schermata iniziale)

Premete il tasto DIR.

Premete il tasto stabilito per questa funzione.

Usate il tasto DN o UP per selezionare la voce di setup.



Voci setup:

FWRD: Quantità lato avanti
BRK: Quantità lato freno

Settaggio dello stick dell'acceleratore

(Preparazione)

- Selezionate dalla voce di setup "FWDR" ed eseguite le seguenti regolazioni:

1 (Regolazione lato acceleratore)

Usate i tasti (+) e (-) per regolare la direzione in avanti.

"0": No accelerazione

"100": Massima accelerazione (Circa ½ dell'angolo di sterzata della direzione in avanti)

2 (Regolazione lato freno)

Selezionate dalla voce di setup "BRAK" premendo per una volta il tasto (DN) e regolate la direzione indietro mediante i tasti (+) e (-).

3 terminate le regolazioni, per tornare alla schermata principale premete il tasto (END) per 3 volte.

Tasti di regolazione:

- Usate i tasti (+) e (-) per apportare modifiche.
- Premete i tasti (+) e (-) contemporaneamente per circa 1 sec. per ritornare alla schermata iniziale

Quantità lato avanti
0/100

Valore iniziale: 0

Quantità lato freno
0/100

Valore iniziale: 0

Funzione Start /AT-START

Quando lo stick dell'acceleratore viene portato repentinamente al massimo, durante una partenza, se il fondo di pista è scivoloso, le ruote del modello slittano e l'automodello non accelera in modo progressivo.

Quando viene attivata la "Funzione Start", il muovere semplicemente e progressivamente lo stick del gas fa in modo che il servo dell'acceleratore si porti automaticamente in un punto prestabilito, facendo in modo che le ruote non perdano la loro presa sul terreno e il modello acceleri in modo progressivo e costante, dandoVi la miglior partenza possibile su quel tipo di terreno.

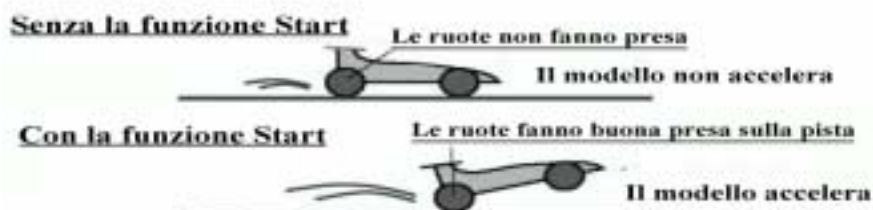

Funzionamento della funzione Start

- Quando lo stick del gas viene portato in una posizione predeterminata, (posizione acceleratore TG.P), anche il servo dell'acceleratore si porta in una posizione predeterminata.
- Quando lo stick del gas viene mosso lentamente, in modo da non far slittare le ruote, il modello automaticamente accelera alla velocità prefissata.
- Questa funzione è operativa solo per il primo movimento dello stick del gas, vale a dire la partenza.
- Quando lo stick del gas viene rilasciato lentamente, la "Funzione Start" si disattiva automaticamente e il sistema ritorna ad operare in modo normale.

Operazione tramite l'interruttore

Quando l'interruttore viene premuto, il servo acceleratore si sposterà nella posizione predefinita senza tener conto della posizione dello stick del gas. Questa funzione risulta molto vantaggiosa ed utile quando viene usata per spegnere il motore su scafi ecc. (Vedere Scelta funzione assegnabile agli interruttori" (Pag.82)

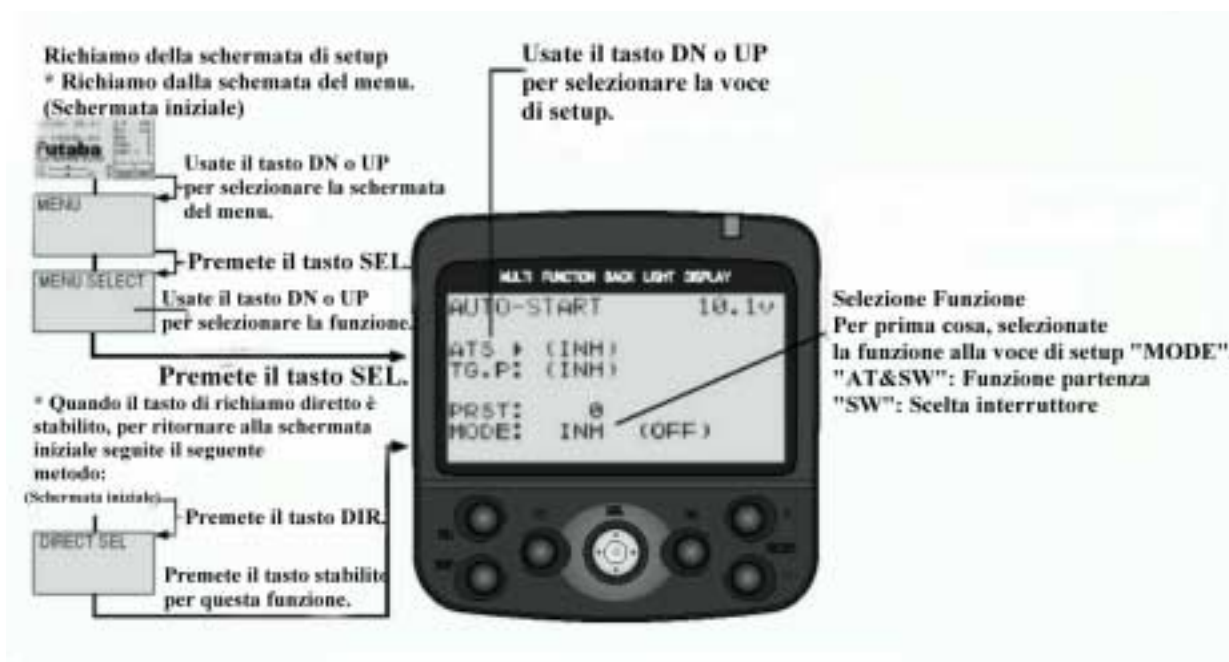

Regolazione della Funzione Start

(Preparazione)

- Selezionate la funzione “AT&SW” alla voce di setup “MODE”.
- Selezionate la voce di setup “TG.P” ed eseguite le seguenti regolazioni:

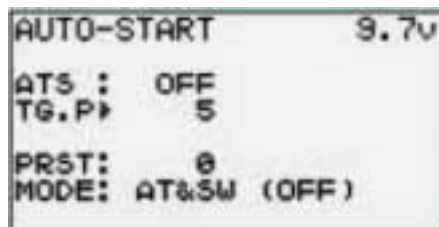

1 (Settaggio posizione stick)

Assegnate allo stick la posizione predefinita mediante i tasti (+) o (-).

2 (Settaggio della posizione predefinita)

Selezionate la voce di setup “PRST” premendo il tasto (DN) e usate i tasti (+) e (-) per regolare la posizione predefinita del servo dell’acceleratore.

“B100”/“b1”: Lato freno

“0”: Neutro

“F1”/“F100”: Lato acceleratore

Esempio di settaggio: (Quando utilizzate un regolatore elettronico su automodello elettrico).

Settate la posizione predefinita a F75% con EPA 100%.

3 (Settaggio “READY”)

Selezionate la voce di setup “ATS” premendo il tasto “UP” per due volte e tenendo premuti contemporaneamente per 1 secondo circa i tasti (+) e (-).

La scritta “READY” lampeggerà sullo schermo e il sistema entra nello stato di READY. Lo stato di attesa dello stick del gas sarà settato.

4 Alla fine della messa a punto, tornate alla schermata principale premendo per 3 volte il tasto (END).

Voci setup:

ATS: Settaggio READY

TG.P: Posizione stick

PRST: Posizione predefinita

MODE: Selezione funzione

Cambio voce setup:

- Usate il tasto (DN) o (UP) per far scorrere le voci del setup.

Posizione stick

5/95

Valore iniziale: 5

Posizione predefinita

B100/b1, 0, F1/F100

Valore iniziale: 0

Tasti di regolazione

-Usate i tasti (+) e (-) per apportare modifiche.

- Per ritornare al valore di partenza premete i tasti (+) e (-) contemporaneamente per circa 1 secondo.

Settaggio READY

OFF: Spento

READY: Stato READY

ACT: Acceso

- Se lo stick del gas viene spostato nella posizione predefinita mentre la scritta “READY” sta lampeggiando, il servo dell’acceleratore si porterà nella posizione settata. L’operazione di stato di attesa viene resettata quando lo stick dell’acceleratore viene riportato indietro.

- Quando usate la “Funzione Start”, settate sempre la funzione eseguendo il passo 3 riportato sempre, ogni volta.

Regolazione dell'operazione tramite interruttore

(Preparazione)

- Usate la funzione "Scelta funzione assegnabile all'interruttore" (pag. 82) per selezionare l'interruttore.
- Selezionate la funzione "SW" alla voce di setup "MODE".
- Selezionate alla voce di setup "PRST" ed eseguite le seguenti regolazioni:

Voci setup:
PRST: Posizione
Predefinita
MODE: Scelta funzione

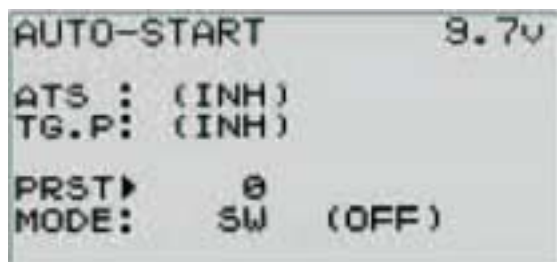

Cambio voce setup:
- Usate il tasto (DN) o (UP) per far scorrere le voci del setup.

1 (Settaggio della posizione predefinita)

Usate i tasti (+) e (-) per stabilire la posizione predefinita del servo dell'acceleratore.

"B100"/"B1": Lato freno

"0": Neutro

"F1"/"F": Lato avanti

Posizione predefinita
B100/b1, 0, F1/F100
Valore iniziale: 0

2 Quando la messa a punto è terminata, ritornate alla schermata principale premendo il tasto (END) per 3 volte

Tasti di regolazione
-Usate i tasti (+) e (-) per apportare modifiche.
- Per ritornare al valore di partenza premete i tasti (+) e (-) contemporaneamente per circa 1 secondo.

La posizione operativa del servo acceleratore (posizione predefinita) settata tramite questo settaggio, non è correlata con il settaggio delle altre funzioni. L'escursione massima e minima del servo può essere stabilita. Inoltre, anche il settaggio della "Funzione REVERSE" risulta abilitato.

Mixaggio Freni

Usate questo tipo di mixaggio quando il freno anteriore e quello posteriore devono essere regolati indipendentemente l'uno dall'altro come negli automodelli 1/5GP, ecc. Questo mixaggio utilizza il 2nd Canale per controllare il freno posteriore ed il 3rd Canale per controllare quello anteriore.

Funzionamento

- Quando frenando, il mixaggio è applicato al 2nd e 3rd Canale.
- Il valore di Mixaggio, del ritardo, del bilanciamento del freno e la taratura del punto di funzionamento sono possibili.
- (Funzioni collegate) Funzioni EPA, ALT, TH-EXP, A.B.S., TH-ACCEL

Tasto Trim

La funzione di scelta della funzione dei trim può controllare il valore di mixaggio (RATE), il ritardo (DLY) e il bilanciamento del freno (BALN) usando i potenziometri DL1 e DL2 dell'impugnatura della pistola e il trim D3, ecc. (Pag.80)

Richiamo della schermata di setup
* Richiamo dalla schermata del menu (Schermata iniziale)



* Quando il tasto di richiamo diretto è stabilito, per ritornare alla schermata di setup seguite il seguente metodo:

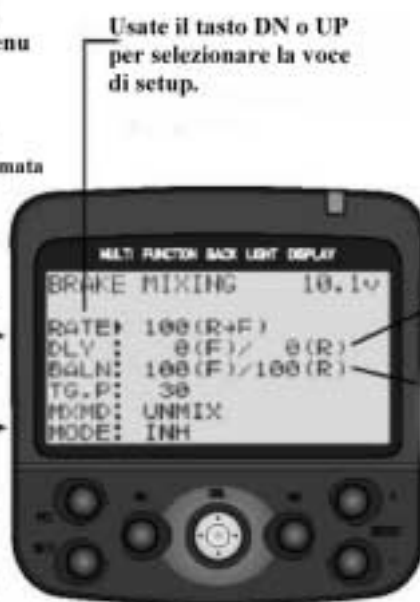
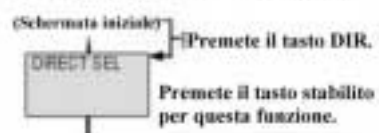

Voci setup:

- RATE: Valore mixaggio
- DLY: Ritardo
- BALN: Bilanciamento frenata
- TGP: Posizione comando gas
- MXMD: Metodo mixaggio
- MODE: Funzione ON/OFF

* Il settaggio del ritardo diventa "0" sia per il lato F o sia per il lato R.

* Il settaggio del bilanciamento della frenata diventa "0" sia per il lato F o sia per il lato R.

Regolazione del mixaggio freni

(Preparazione)

- Selezionate la voce di setup “MODE” ed eseguite le seguenti regolazioni:

1 (Funzione ON/OFF)

Settate la funzione sullo stato “ACT” premendo il tasto (+) o (-).

- “INH”: Funzione OFF
- “ACT”: Funzione ON

Tasti di regolazione

- Usate i tasti (+) e (-) per eseguire regolazioni.
- Premete i tasti (+) e (-) contemporaneamente per circa 1 secondo per ritornare alla schermata iniziale.

Funzione ON/OFF
INH, ACT

2 (Settaggio quantità di mixaggio)

Selezionate la voce di setup “RATE” premendo il tasto (END) per 5 volte, e regolare il valore della quantità del mixaggio mediante i tasti (+) e (-).

- La quantità di ritardo può essere regolata all’interno dei valori 0/120%.

Indice Mixaggio

0/100/120

Valore iniziale: 100

3 (Setup del ritardo)

Selezionate la voce di setup “DLY” premendo il tasto (DN) per 1 volta; regolate la quantità del ritardo mediante i tasti (+) e (-).

- “0”: Nessun ritardo
- “100”: Massimo ritardo
- Questo sistema regolate entrambi i lati, “F” o “R”.

Ritardo (DLY)

0/100(sia F sia R)

Uno di essi deve essere almeno “0”

Valore iniziale: 0

4 (Setup bilanciamento della frenata)

Selezionate la voce di setup “BALN” premendo il tasto (DN) per 1 volta, e usate i tasti (+) e (-) per regolare il valore del bilanciamento della frenata.

- Il bilanciamento della frenata può essere regolato all’interno dei valori “80”/”100”.
- Questo sistema regola il bilanciamento della frenata tramite l’abbassamento di entrambi i lati “F” o “R”.

Bilanciamento frenata (BALN)

80/100(sia F sia R)

Uno di essi deve essere almeno “100”

Valore iniziale: 100

5 (Setup posizione del comando gas)

Selezionate la voce di setup “TGP” premendo il tasto (DN) per 1 volta, e usate i tasti (+) e (-) per settare la posizione del comando gas.

- Il mixaggio dei freni può essere applicato da qualsiasi posizione dello stick dell’acceleratore.

Posizione comando gas

10/100

Valore iniziale: 30

6 (Setup del modo di mixaggio)

Selezionate la voce di setup “MXMD” premendo per 1 volta il tasto (DN), e selezionate mediante l’uso dei tasti (+) e (-) il modo di mixaggio.

- “UNMIX”: Mixaggio proporzionale al funzionamento dello stick dell’acceleratore
- “MIXED”: Mixaggio con i dati del lato freno settati tramite un’altra funzione.

Modo mixaggio

UNMIX, MIXED

Valore iniziale:

UNMIX

7 Al termine delle regolazioni, per ritornare alla schermata iniziale premete per 3 volte il tasto (END).

Idle-Up (Innalzamento del minimo)

Usate questa funzione per aumentare le caratteristiche di avviabilità del motore alzandone il minimo, durante le fasi di messa in moto di un modello con motore a scoppio.

Funzionamento

Decentra la posizione neutra dell'acceleratore nella direzione del massimo o del freno.

Settaggio dell'interruttore di attivazione

Sceglie l'interruttore della funzione Idle-up tramite la funzione "Selezione degli interruttori." (Pag.)

Funzionamento Display

Quando la funzione "Idle-up" viene attivata, il LED lampeggia.

Se il Tx. è acceso mentre l'interruttore dell'idle-up è in posizione di ON, sentirete un cicalino di allarme sonoro. Portate immediatamente l'interruttore nella posizione di OFF per far in modo che il cicalino termini e cessi la situazione di pericolo.

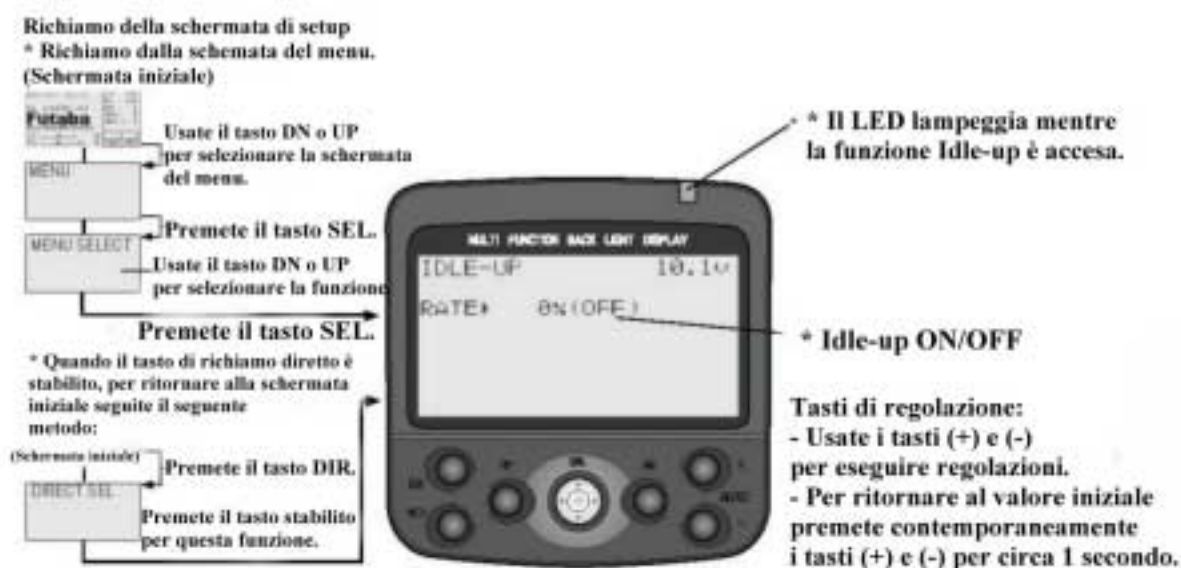

Settaggio della funzione Idle-up

(Preparazione)

- Usate la "Funzione di selezione interruttori" (pag.) per selezionare l'interruttore.

1- (Indice Idle-Up)

Regolate il valore dell'Idle-up mediante i tasti (+) e (-).

2- A regolazioni ultimate, per ritornare alla schermata principale premete il tasto (END per 3 volte.

Indice Idle-up
D50%/D1%, 0%, U1%/u50%
Valore iniziale:
"D": Lato freno
"U": Lato avanti

Timer

La funzione Timer può essere usate come timer normale (Up timer), timer contoroveschia (Down timer), timer conta giri (Lap timer) , e timer tempo sul giro (Lap navigate timer).

Timer normale/ Up timer

Funzione Timer normale

- La funzione "Timer normale" consente di misurare il tempo compreso tra lo Start e lo Stop.
- Il Timer viene azionato e stoppato tutte le volte che viene attivato l'interruttore ed il tempo intercorso dallo Start allo Stop viene sommato ai tempi precedenti e mostrato sul display. (Quando il tempo totale raggiunge i 99 minuti e 99 secondi, esso ritornerà a 0 e il conteggio ripartirà automaticamente.
- Il Timer può essere azionato. In partenza, tramite lo stick dell'acceleratore.
- Può essere attivato un allarme sonoro. Questa funzione Vi darà un segnale sonoro (pee) allo scadere di ogni minuto, dopo la partenza.
- Allarme: Dopo un tempo prestabilito, un allarme sonoro (pee) potrà essere emesso dal Tx..
- Preallarme: Un segnale sonoro potrà essere emesso dal Tx. ad un tempo prestabilito, prima dell' allarme. (peepeepeepeepee)
- Dopo la partenza, il Timer continuerà a misurare lo scorrere del tempo (ma potrà essere stoppato tramite l'interruttore) anche se verrà attivata un'altra schermata.

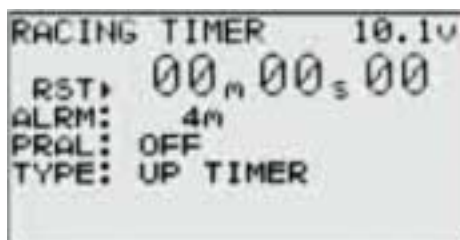

Timer contoroveschia

Funzione Timer conto alla rovescia

- La funzione "Timer contoroveschia" consente di misurare il tempo dallo Start allo Stop. (Il tempo rimasto sarà mostrato sul display).
- Il Timer viene attivato e stoppato tutte le volte che viene attivato l'interruttore ed il tempo intercorso dallo Start allo Stop viene contato alla rovescia e visualizzato sul display. (Quando il tempo contato alla rovescia raggiunge il valore di 00 minuti e 00 secondi, il timer parte in senso positivo, come un timer normale.
- Il timer può essere avviato inizialmente, tramite lo stick dell'acceleratore.
- Può essere attivato un allarme sonoro. Questa funzione Vi darà un segnale sonoro allo scadere di ogni minuto dopo la partenza, allo scopo di indicarVi il tempo trascorso.
- Allarme: Dopo un tempo prestabilito, un allarme sonoro (pee) potrà essere emesso dal Tx..
- Preallarme: Un segnale sonoro potrà dal Tx. ad un tempo prestabilito, prima dell' allarme. (peepeepeepeepee).
- Dopo la partenza, il Timer continuerà a misurare lo scorrere del tempo (ma potrà essere stoppato tramite l'interruttore) anche se verrà attivata un'altra schermata.



Timer conta giri

Funzione Timer contagiri

- Questa funzione Vi mette a disposizione un segnale sonoro a intervalli fissi, utilizzabile a Vs. piacimento. Da quel momento, si potrà riavviare solo il segnale sonoro, mentre il time continuerà il suo lavoro. Questa funzione può venire usata come indicatore di tempo da raggiungere, durante gli allenamenti, ecc.. Ad ogni minuto dal momento della partenza sarà udibile un segnale sonoro (pee).
- L'avvio iniziale del timer può essere collegato allo stick dell'acceleratore.
- Può essere attivato un segnale acustico, indipendente dal ronzio di allenamento ad intervalli fissi.
- Allarme: Un segnale sonoro (pee) potrà essere emesso dal Tx. dopo un tempo prestabilito.
- Preallarme: Un segnale sonoro (pee) potrà essere emesso dal Tx. dopo un tempo prestabilito, prima dell'allarme. (peepeepee)
- Dopo la partenza, il timer continuerà a misurare lo scorrere del tempo (ma potrà essere stoppato tramite l'interruttore) anche se verrà attivata un'altra schermata.

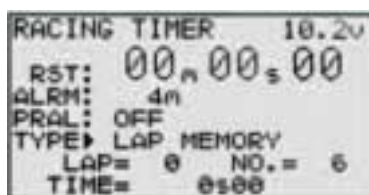

(Funzionamento del Timer contagiri)

- Quando il Timer contagiri è attivato, sul display vengono visualizzati il numero dei giri (LAP), il tempo del giro corrente e la memorizzazione del numero dei giri effettuati, contraddistinta dalla sigla (No.).

Numero dei giri (LAP): Il conteggio si attiva ogni volta che l'interruttore è premuto dopo la partenza. Dopo aver premuto l'interruttore, i numeri lampeggiano per circa 3 secondi. Al fine di prevenire errori di conteggio, l'operazione di attivazione dell'interruttore non è accettata durante questo periodo.

Memoria del giro (No.): I dati sul giro sono registrati in modo sequenziale a partire dal numero dell'area di memoria attiva al momento della partenza del timer. Arrivati al dato di memoria "No.100", le registrazioni ripartono automaticamente dal "No.1".

I dati relativi al giro vengono immagazzinati in una memoria che possono essere verificati sulla schermata della lista dei giri. (Pag. 65)

Tempo del giro (LAP TIME): Durante i primi 3 secondi, l'ultimo giro cronometrato e il corrente tempo dell'ultimo giro saranno visualizzati sul display. Alla partenza "0" viene visualizzato per 3 secondi.

Timer di allenamento /Lap navigate timer

- Utilizzerete questa funzione quando desidererete avere un segnale sonoro ad intervalli fissi.
- Da quel momento, si potrà riavviare solo il segnale sonoro, mentre il timer continuerà il suo lavoro, questa funzione potrà anche venir usata come indicatore di tempo da raggiungere, durante gli allenamenti, ecc. (Allarme di allenamento). Dopo la partenza, il trascorrere del tempo è annunciato da un segnale acustico (pee) ogni minuto.
- L'avvio iniziale del timer può essere collegato allo stick dell'acceleratore.
- Può essere attivato un segnale sonoro (allarme/preallarme), indipendentemente dal ronzio di allenamento ad intervalli fissi.
- Allarme: Un segnale sonoro potrà essere emesso dal Tx. dopo un tempo prestabilito.
- Preallarme: Un segnale sonoro potrà essere emesso dal Tx. dopo un tempo prestabilito, prima dell'allarme. (peepeepeepee)
- Dopo la partenza, il timer continuerà a misurare lo scorrere del tempo (ma può essere fermato tramite l'interruttore) anche se verrà attivata un'altra schermata.

```

RACING TIMER 10.2V
RST: 00m 00s 00
ALRM: 4m
PRAL: OFF
TYPE: LAP NAVIGATE
LAP: 3s88
PRE: OFF
    
```

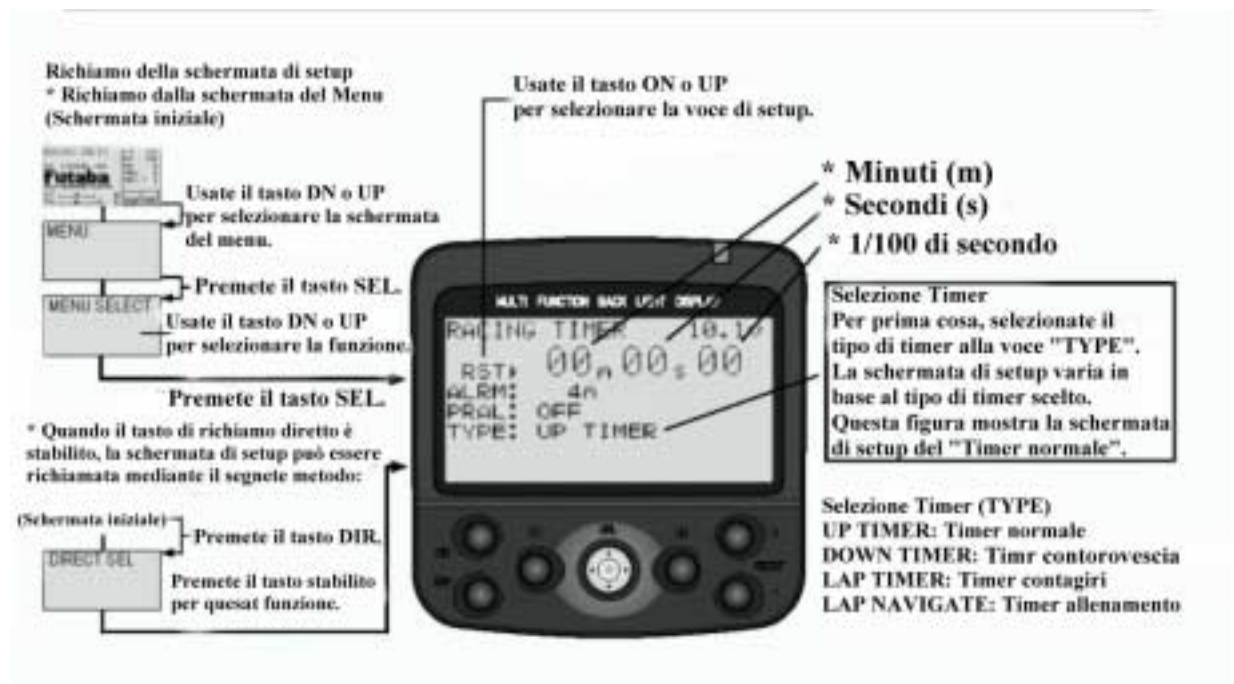

Settaggio Timer normale

(Preparazione)

- Usate la funzione “ Scelta funzione assegnabile all'interruttore” per selezionare l'interruttore.
- Selezionate “UP TIMER” alla voce di setup “TYPE”.

Voci setup:

RST: (Indica lo stato di resettaggio)
ALRM: Settaggio allarme
PRAL: Settaggio preallarme
TYPE: Selezione Timer

Cambio voce setup

- Usate il tasto (DN) o (UP) per cambiare la voce della funzione setup.

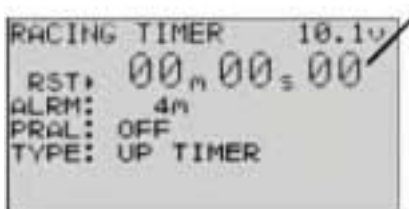

Interruttori:
LAP START: Start/STOP
LAP RESET: Reset

* Display timer

Situazione display:

RST: Resettaggio
RDY: Funzionamento
stick avvio
RUN: Timer in funzione
STP: Timer bloccato

Regolazione tasti

- Usate i tasti (+) e (-) per apportare regolazioni.
- Premete i tasti (+) e (-) contemporaneamente per ritornare alla schermata principale.

1 (Settaggio allarme)

Selezionate la voce di setup “ALRM” premendo il tasto (UP) per 2 volte, e usate i tasti (+) e (-) per settare il tempo dell'allarme.

Allarme

OFF, 1/99 m
Valore iniziale: 4 m

2 (Settaggio preallarme)

Selezionate la voce di setup “PRAL” premendo il tasto (DN) per 1 volta, e settate il tempo del preallarme mediante i tasti (+) e (-).

Preallarme:

OFF, 1/30 s
Valore iniziale: 5 s

3 (Avvio collegato allo stick dell'acceleratore)

Selezionate la voce di setup “RST” premendo il tasto (UP) per 2 volte, e premete i tasti (+) e (-) contemporaneamente per circa 1 secondo. Avvertirete un segnale acustico (peepee) assieme alla comparsa della scritta “RST>”RDY” lampeggiante sul display, e il sistema sarà pronto a partire. Il Timer si avvia quando lo stick dell'acceleratore viene mosso.

4 Alla fine delle regolazioni, per ritornare alla schermata principale premete il tasto (END) per 3 volte.

(Avvio e Stop timer)

L'interruttore (LAP START) prefissato dalla funzione di “Scelta della funzione assegnabile all'interruttore” fa partire il timer. Solo la fase della partenza può essere legata allo stick dell'acceleratore.

(Operazione di resettaggio del timer)

Nello momento che il timer è stoppato, l'interruttore (LAP RESET) prefissato dalla funzione di “Scelta della funzione assegnabile all'interruttore” cancella il timer.

Settaggio del timer contorovescia

(Preparazione)

- Usate la funzione “ Scelta funzione assegnabile all'interruttore” per selezionare l'interruttore.
- Selezionate “DOWN TIMER” alla voce di setup “TYPE”.

Voci setup:

RST: (Indica lo stato di resettaggio)
ALRM: Settaggio allarme
PRAL: Settaggio preallarme
TYPE: Selezione Timer

Cambio voce setup

- Usate il tasto (DN) o (UP) per cambiare la voce della funzione setup.



1 (Settaggio allarme)

Selezionate la voce di setup “ALRM” premendo il tasto (UP) per 2 volte, e usate i tasti (+) e (-) per settare il tempo dell'allarme.

2 (Settaggio preallarme)

Selezionate la voce di setup “PRAL” premendo il tasto (DN) per 1 volta, e settate il tempo del preallarme mediante i tasti (+) e (-).

3 (Avvio collegato allo stick dell'acceleratore)

Selezionate la voce di setup “RST” premendo il tasto (UP) per 2 volte, e premete i tasti (+) e (-) contemporaneamente per circa 1 secondo. Avvertirete un segnale acustico (peepee) assieme alla comparsa della scritta “RST>”RDY” lampeggiante sul display, e il sistema sarà pronto a partire. Il Timer si avvia quando lo stick dell'acceleratore viene mosso.

4 Alla fine delle regolazioni, per ritornare alla schermata principale premete il tasto (END) per 3 volte.

(Avvio e Stop timer)

L'interruttore (LAP START) prefissato dalla funzione di “Scelta della funzione assegnabile all'interruttore” fa partire il timer. Solo la fase della partenza può essere legata allo stick dell'acceleratore.

(Operazione di resettaggio del timer)

Nello momento che il timer è stoppato, l'interruttore (LAP RESET) prefissato dalla funzione di “Scelta della funzione assegnabile all'interruttore” cancella il timer.

Interruttori:

LAP START: Start/STOP
LAP RESET: Reset

* Display timer

Situazione display:

RST: Resettaggio
RDY: Funzionamento stick avvio
RUN: Timer in funzione
STP: Timer bloccato

Regolazione tasti

- Usate i tasti (+) e (-) per apportare regolazioni.
- Premete i tasti (+) e (-) contemporaneamente per ritornare alla schermata principale.

Allarme

OFF, 1/99 m
Valore iniziale: 4 m

Preallarme:

OFF, 1/30 s
Valore iniziale: 5 s

Settaggio Timer contagiri

(Preparazione)

- Usate la funzione “ Scelta funzione assegnabile all’interruttore” per selezionare l’interruttore.
- Selezionate “LAP MEMORY” alla voce di setup “TYPE”.

Interruttori:
LAP START: Start/STOP
LAP RESET: Reset

Voci setup:

RST: (Indica lo stato di resettaggio)
ALRM: Settaggio allarme
PRAL: Settaggio preallarme
TYPE: Selezione Timer

Cambio voce setup

- Usate il tasto (DN) o (UP) per cambiare la voce della funzione setup.

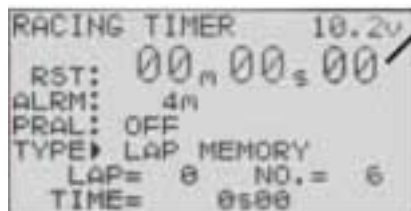

* Display timer

Situazione display:

RST: Resettaggio
RDY: Funzionamento stick avvio
RUN: Timer in funzione
STP: Timer bloccato

Regolazione tasti

- Usate i tasti (+) e (-) per apportare regolazioni.
- Premete i tasti (+) e (-) contemporaneamente per ritornare alla schermata principale.

LAP: Numero dei giri visualizzati
No: Numero dei giri nella memoria
TIME: Tempo del giro

1 (Settaggio allarme)

Selezionate la voce di setup “ALRM” premendo il tasto (UP) per 2 volte, e usate i tasti (+) e (-) per settare il tempo dell’allarme.

Allarme
OFF, 1/99 m
Valore iniziale: 4 m

2 (Settaggio preallarme)

Selezionate la voce di setup “PRAL” premendo il tasto (DN) per 1 volta, e settate il tempo del preallarme mediante i tasti (+) e (-).

Preallarme:
OFF, 1/30 s
Valore iniziale: 5 s

3 (Avvio collegato allo stick dell’acceleratore)

Selezionate la voce di setup “RST” premendo il tasto (UP) per 2 volte, e premete i tasti (+) e (-) contemporaneamente per circa 1 secondo. Avvertirete un segnale acustico (peepee) assieme alla comparsa della scritta “RST>”RDY” lampeggiante sul display, e il sistema sarà pronto a partire. Il Timer si avvia quando lo stick dell’acceleratore viene mosso.

4 Alla fine delle regolazioni, per ritornare alla schermata principale premete il tasto (END) per 3 volte.

(Avvio e Stop timer)

L’interruttore (LAP START) prefissato dalla funzione di “Scelta della funzione assegnabile all’interruttore” fa partire il timer. Solo la fase della partenza può essere legata allo stick dell’acceleratore.

(Operazione di resettaggio del timer)

Nello momento che il timer è stoppato, l’interruttore (LAP RESET) prefissato dalla funzione di “Scelta della funzione assegnabile all’interruttore” cancella il timer.

Settaggio timer di allenamento

(Preparazione)

- Usate la funzione “ Scelta funzione assegnabile all'interruttore” per selezionare l'interruttore.
- Selezionate “LAP NAVIGATE” alla voce di setup “TYPE”.

Voci setup:

RST: (Indica lo stato di resettaggio)
ALRM: Settaggio allarme
PRAL: Settaggio preallarme
TYPE: Selezione Timer

Cambio voce setup

- Usate il tasto (DN) o (UP) per cambiare la voce della funzione setup.

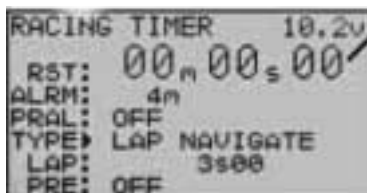

Interruttori:

LAP START:
Start/STOP
LAP RESET: Reset

* Display timer

Regolazione tasti

- Usate i tasti (+) e (-) per apportare regolazioni.
- Premete i tasti (+) e (-) contemporaneamente per ritornare alla schermata principale.

Regolazione tasti

- Usate i tasti (+) e (-) per apportare regolazioni.
- Premete i tasti (+) e (-) contemporaneamente per ritornare alla schermata principale.

1 (Settaggio allarme)

Selezionate la voce di setup “ALRM” premendo il tasto (UP) per 2 volte, e usate i tasti (+) e (-) per settare il tempo dell'allarme.

2 (Settaggio preallarme)

Selezionate la voce di setup “PRAL” premendo il tasto (DN) per 1 volta, e settate il tempo del preallarme mediante i tasti (+) e (-).

3 (Avvio collegato allo stick dell'acceleratore)

Selezionate la voce di setup “RST” premendo il tasto (UP) per 2 volte, e premete i tasti (+) e (-) contemporaneamente per circa 1 secondo. Avvertirete un segnale acustico (peepee) assieme alla comparsa della scritta “RST>”RDY” lampeggiante sul display, e il sistema sarà pronto a partire. Il Timer si avvia quando lo stick dell'acceleratore viene mosso.

4 Alla fine delle regolazioni, per ritornare alla schermata principale premete il tasto (END) per 3 volte.

(Avvio e Stop timer)

L'interruttore (LAP START) prefissato dalla funzione di “Scelta della funzione assegnabile all'interruttore” fa partire il timer. Solo la fase della partenza può essere legata allo stick dell'acceleratore.

(Operazione di resettaggio del timer)

Nello momento che il timer è stoppato, l'interruttore (LAP RESET) prefissato dalla funzione di “Scelta della funzione assegnabile all'interruttore” cancella il timer.

Allarme

OFF, 1/99 m
Valore iniziale: 4 m

Preallarme:

OFF, 1/30 s
Valore iniziale: 5 s

Lista sul Giro/Lap list

Richiamate la funzione LAP-LIST quando volete controllare i dati della memoria relativa ai giri sostenuti (ogni tempo di giro) memorizzati dal timer contagiri.

- Dopo che il timer contagiri è avviato, il tempo lampeggiante sul display è registrato in modo sequenziale

- Quando il timer è fermato, l'ultimo giro verrà memorizzato e il tempo totale è automaticamente scritto nella memoria successiva al giro finale.

- Il successivo timer contagiri, una volta riavviato, è memorizzato partendo dal numero di memoria successivo al tempo totale.



(Resettaggio della memoria giri)

Usate il tasto (DN) o (UP) per selezionare il numero (No.) di memoria attivo e resettatelo premendo contemporaneamente i tasti (+) e (-) per circa 1 secondo.

(Resettaggio di tutti i dati della memoria giri)

Per resettare tutti i dati della memoria giri, premete contemporaneamente i tasti (+) e (-) per circa 1 secondo mentre tenete premuto il tasto (SEL).

Miscelazioni programmabili 1,2/PRG.MIXI 1,2

Queste funzioni Vi permettono di effettuare miscelazioni tra i canali di sterzo, acceleratore e canale 3.

Possono essere utilizzati due sistemi di miscelazione. La miscelazione programmabile 1 e la miscelazione programmabile 2, le cui rispettive schermate di setup sono totalmente indipendenti.

Funzioni aggiuntive

- Quando il canale dello sterzo o dell'acceleratore vengono utilizzati in qualità di canale "master" (canale che pilota la miscelazione) i dati di trim possono essere aggiunti.
- Selezione della modalità di miscelazione. (Modalità di miscelazione "master")
- Il punto di centro del mixaggio del canale "master" (punto in cui cambia il verso di rotazione), può essere decentrato.

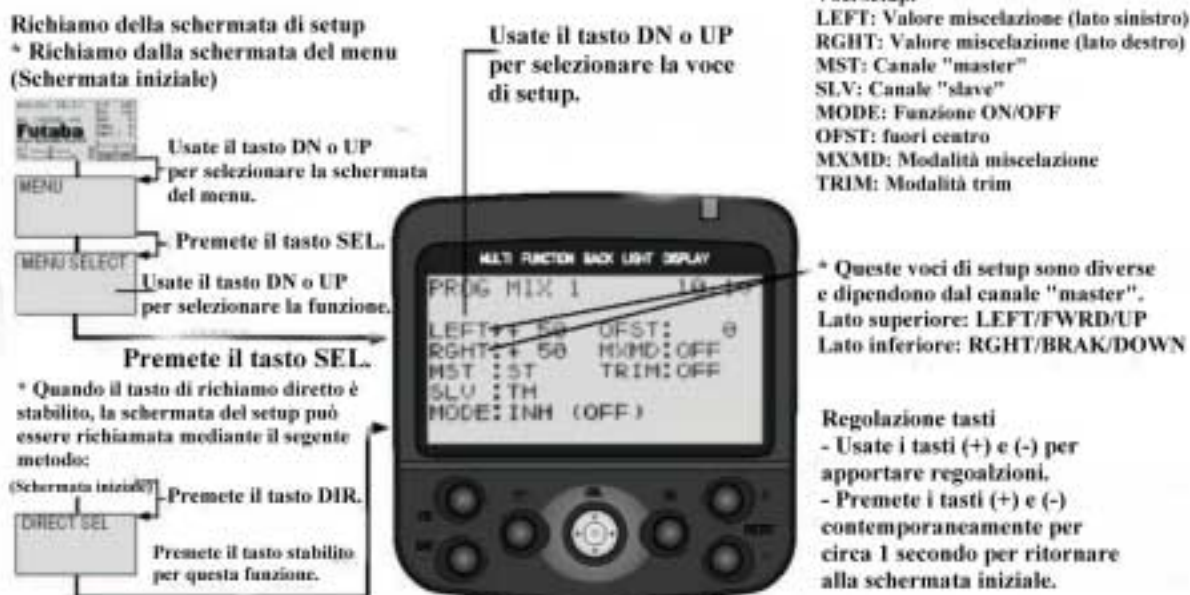

Settaggio del programma di miscelazione (Preparazione)

- Usate la funzione "Scelta della funzione assegnabili agli interruttori" (pag. 82) per selezionare l'interruttore.
- Selezionate la voce di setup "MODE" e apportate le seguenti regolazioni.

PROG MIX1: Programma di miscelazione 1
PROG MIX2: Programma di miscelazione 2

1 (Funzione On/OFF)

Mettete a punto la funzione nello stato "ACT", premendo il tasto (+) o (-).

"INH": Funzione OFF, "ACT": Funzione ON

Funzione ON/OFF
INH, ACT

2 (Canale "master")

Selezionate la voce di setup "MST" premendo il tasto (UP) per 2 volte, poi selezionate il canale master mediante il tasto (+) o (-).

Selezione canale
ST, TH, CH3
Valore iniziale: ST

3 (Canale "slave")

Selezionate la voce di setup "SLV" premendo 1 volta il tasto (DN), e selezionate poi il canale slave mediante il tasto (+) o (-).

Selezione canale
-100/+50/+100
Valore iniziale: +50

4 (Settaggio dei valori di miscelazione)...lato superiore

Selezionate la voce di setup "LEFT" ecc, premendo per 3 volte il tasto (UP), e usate i tasti (+) e (-) per settare il valore di miscelazione.

Valori miscelazione
-100/+50/+100
Valore iniziale: +50

5 (Settaggio dei valori di miscelazione)...lato basso

Selezionate la voce di setup "RGHT" ecc. premendo per 1 volta il tasto (DN), e usate i tasti (+) e (-) per settare il valore di miscelazione.

Valori miscelazione
-100/+50/+100
Valore iniziale: +50

6 (Settaggio del fuor centro)

Selezionate la voce di setup "OFST" premendo il tasto (DN) per 2 volte, e usate il tasto (+) e (-) per definire il punto di fuoricentro.

Valore fuoricentro
-100/0/+100
Valore iniziale: 0

7 (Settaggio della modalità di mixaggio)

Selezionate la voce di setup "MXMD" premendo per 1 volta il tasto (DN), e usate il tasto (+) e (-) per selezionare la modalità di mixaggio.

"OFF": Il mixaggio opera in modo proporzionale al funzionamento del canale master.

"MIX": Il mixaggio tramite il canale master è considerata un'altra funzione.

Modalità miraggio
OFF, MIX
Valore iniziale: OFF

8 Al termine delle regolazioni, per ritornare alla schermata iniziale, premete per 3 volte il tasto (END).

Quando l'escursione dello sterzo e dell'acceleratore diventa insufficiente

Quando l'escursione del servo dello sterzo è insufficiente, nonostante il Dual Rate sia settato al 100% e l'EPA sia stato settato al 120%, la miscelazione programmabile può essere usata per aumentare leggermente questa escursione.

(Dati di riferimento)

- PM1->ON
- MST (canale master)->ST La miscelazione è guidata dallo sterzo
- SLV (canale slave)->ST Lo sterzo è assoggettato alla miscelazione e l'escursione viene incrementata.
- RIGH-> 10% [Quando il subtrim è centrato (0%)]
- LEFT-> 10% [Quando il subtrim è contratto (0%)]
- Trim->OFF
- OFS->0%
- MXMD-> MIX

Tuttavia l'area operativa del servo viene superata anche quando vengono immessi valori elevati per RIGH e LEFT, e si crea una zona al di là della quale il servo non può operare, seppure lo stick viene spostato totalmente a destra o a sinistra. Una zona al di là della quale il servo non può operare, si crea anche quando vengono spostati i subtrim a destra o a sinistra rispetto al centro. Quindi sarà necessario definire i valori RIGH e LEFT controllando visivamente l'escursione del servo.



Quando l'escursione insufficiente è quella del servo dell'acceleratore, nonostante l'ATL sia settato al 100% e l'EPA sia settato al 120%, la stessa azione può essere compiuta facendo in modo che il TH (acceleratore) sia nello stesso tempo MST e SLV durante la sterzata.

Quando entrambe le operazioni, sterzo e acceleratore vengono eseguite, utilizzate entrambe le miscelazioni programmabili PROG MIX1 e PROG MIX2.

Miscelazione Tilt

Bloccaggio del freno

Quando il funzionamento del freno non è richiesto con un motoscafo, ecc, solo il funzionamento dei freni può essere bloccato.

Miscelazione tilt

Utilizzerete questa funzione quando desiderate attivare una miscelazione che operi in entrambe le direzioni, tra il timone (sterzo) e il canale 3 e tra il canale 3 e il timone. Questa funzione Vi permette il funzionamento del timone e la miscelazione tilt usando 2 servi. Il funzionamento timone tramite il volantino di sterzo e la miscelazione tilt tramite la manopola del canale 3.

Effetti del valore settato sulle altre funzioni

Il settaggio della funzione di sterzo EPA, della funzione ST-EXP, della funzione ST-SPEED, o ST-D/R influenzano il funzionamento del canale 3. Comunque, il canale 3 anche se la funzione reverse non venisse applicata sul canale dello sterzo, la rotazione canale 3 non verrà invertita.

Rendimento del canale slave (Valore iniziale)

Sterzo> lato del canale 3: +100%
Canale 3> lato dello sterzo: -100%

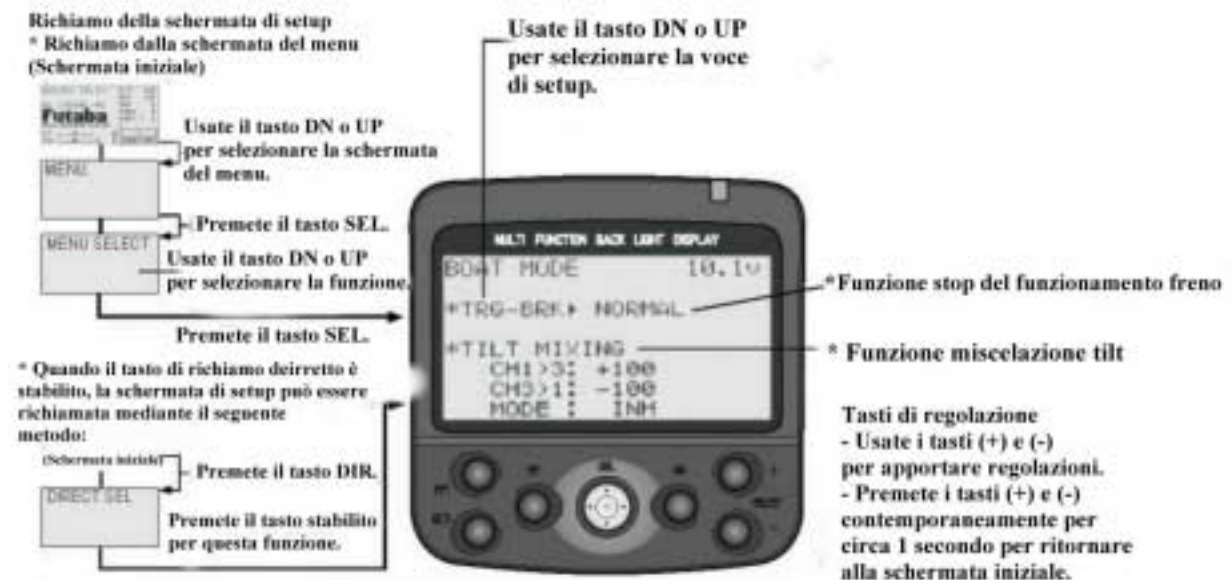

Modalità per bloccare il funzionamento del freno

(Preparazione)

- Preselezionare la voce di setup “TRG.BRK”.

Funzionamento lato freno
(TRG.BRK)
NORMAL, CUT OFF
Valore iniziale: NORMAL

1 (Funzionamento bloccaggio freno)

Usate il tasto (+) o (-) per selezionare la voce “CUT-OFF”.

2 Terminate le regolazioni, per ritornare alla schermata iniziale premete il tasto (END) per 3volte.

Settaggio mixaggio tilt

(Preparazione)

- Seleziona la voce di setup “MODE” ed esegui le seguenti regolazioni.

1 (Funzione ON/OFF)

Mettete a punto la funzione nello stato “ON” mediante il tasto (+) o (-).

“INH”: Funzione OFF

“ON”: Funzione OFF

2 (Settaggio valore mixaggio sterzo > canale3)

Selezionate la voce di setup “CH1>3” premendo il tasto (UP) per 1 volta, e usate i tasti (+) e (-) per apportare modifiche al valore della miscelazione.

Valore miraggio
-100/+100
Valore iniziale: +100

“Segno +”: Opera nella stessa direzione dello sterzo

“Segno -“: Opera nella direzione opposta allo sterzo

3 (Settaggio valore miraggio Canale 3 > sterzo)

Selezionate la voce di setup “CH3>1” premendo per 1 volta il tasto (DN), e usate i tasti (+) e (-) per apportare modifiche al valore della miscelazione.

Valore miraggio
-100/+100
Valore iniziale: -100

“Segno -“: Opera nella stessa direzione del canale 3

“Segno +”: Opera nella direzione opposta del canale 3

4 Al termine delle regolazioni, premete il tasto (END) per 3 volte per ritornare alla schermata iniziale.

Subtrim/ Sub-trim

Utilizzate questa funzione per regolare la posizione neutra dei servi dell'acceleratore, dello sterzo e del canale 3.

Il subtrim decentra l'intero movimento del servo nella direzione predefinita.



Modalità per bloccare il funzionamento del freno (Preparazione)

- Portate i trim digitali dello sterzo e del gas nel loro punto neutro "0".
Settate il Canale 3 al suo valore di centro "0".
- Preselezionate la schermata di setup del canale "ST", "TH", o "CH3".

1 (Settaggio subtrim)

Usate il tasto (+) o (-) per regolarlo nella sua posizione centrale.
(Ogni canale può essere settato in maniera analogica).

2 Terminate le regolazioni, premete per 3 volte il tasto (END) per tornare alla schermata iniziale.

Subtrim
ST: L100/R100
TH: B100/F100
CH3: -100/+100
Valore iniziale: 0

Reverse dei Servi/CH-REV

Questa funzione inverte il verso di rotazione dei servi rispetto al movimento dello sterzo, dell'acceleratore, e del potenziamento del canale 3.

Di conseguenza, quando la posizione centrale di un comando risulta spostata dal centro a causa dei trim o dei subtrim, qualora tale comando venisse invertito, il centro diventerà il lato opposto.

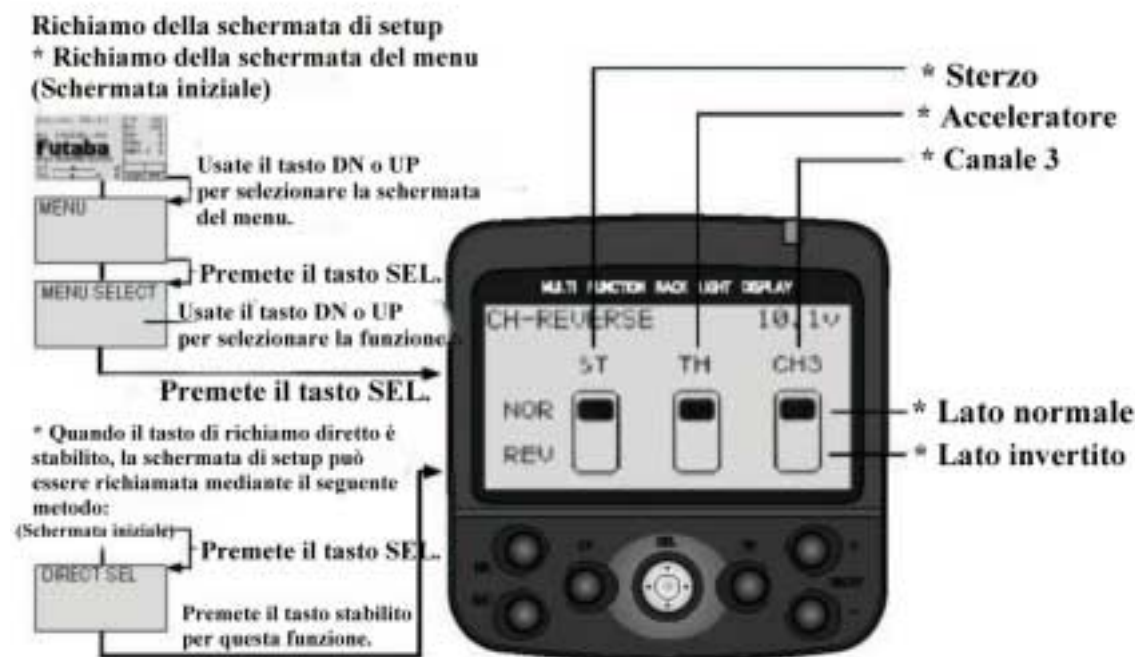

Settaggio della funzione reverse del servo (Preparazione)

- Preselezionate la schermata di setup del canale "ST", "TH", o "CH3".

1 (Settaggio reverse del servo)

- Usate il tasto (+) o (-) per invertire il verso del servo.
Ogni canale può essere settato in maniera analoga.

2 Terminate le regolazioni, premete per 3 volte il tasto (END) per tornare alla schermata iniziale.

Fail Safe/FAIL SAFE

(Questa funzione può essere solo utilizzata con sistemi riceventi H.R.S. o PCM1024)

Funzione di Fail Safe

Questa funzione fa in modo che i servi dello sterzo, dell'acceleratore ed del canale 3, si portino in una posizione definita precedentemente, quando il segnale della trasmittente non può essere ricevuto per un qualche motivo. Quando la posizione del servo non è settata, questa funzione opera facendo in modo che i servi rimangano nella medesima posizione in cui si trovavano prima che il segnale si perdesse. Quando la ricevente sarà in grado di ricevere nuovamente in modo chiaro il segnale emesso dalla trasmittente, la funzione Fail safe si resetta automaticamente.

- Per gli automodelli dotati di motore a scoppio, è consigliato che l'acceleratore deve essere settato nella direzione che in cui i freni si attivano.

- Quando la trasmittente è accesa, essa trasmette i dati del Fail safe alla ricevente e continuerà a farlo ogni istante.

Da notare che per circa 1 minuto dalla accensione della trasmittente i dati non sono trasferiti perché solitamente, la trasmittente è accesa prima che la ricevente, che viene attivata dopo.

Funzione Fail Safe delle Batterie

Quando il voltaggio della batteria della ricevente rimbalza tra livelli di voltaggio alti e bassi, questa funzione fa in modo che il servo dell'acceleratore si sposti nella posizione stabilita dalla funzione di fail safe. Quando il voltaggio ritorna a valori normali, la funzione Fail safe delle batterie si resetta automaticamente.

La funzione del fail safe delle batterie ON/OFF può essere stabilita tramite il settaggio della trasmittente. Inoltre, con il sistema H.R.S., la funzione Fail safe delle batterie non può essere spenta (OFF).



Settaggio della funzione Fail Safe

(Preparazione)

- Selezionate il canale da settare.

1 (Settaggio della posizione del servo)

Quando la funzione Fail Safe è operativa, il volantino dello sterzo, lo stick dell'acceleratore o il potenziometro del canale 3, rimangono nella posizione desiderata. Quando i tasti (+) e (-) sono premuti contemporaneamente per circa 1 secondo, la posizione del servo è visualizzata e Voi potete confermare il valore settato.

Funzione Fail safe
ST: Settaggio sterzo
TH: Settaggio Acceleratore
CH3: Settaggio canale3

Premete il tasti (+) o (-) per disinnestare il settaggio, sul display apparirà la scritta "HOLD".

(Ogni canale può essere settato in maniera analoga)

2 Terminate le regolazioni, per ritornare alla schermata iniziale premete per 3 volte il tasto (END).

Settaggio della funzione ON/OFF

(Preparazione)

- Selezionate la voce di setup "MODE".

Funzione ON/OFF
OFF, ON
Valore iniziale: OFF

1 (Selezione funzione ON/OFF)

Selezionate la funzione mediante l'uso del tasto (+) o (-)

2 Al termine delle regolazioni, premete per 3 volte in tasto (END) per ritornare alla schermata iniziale.

Scelta del modello/MDL-SEL

Usate questa funzione per richiamare un nuovo numero di modello, o per cambiare un numero di modello già predefinito, per definire un nuovo gruppo di dati per modello.

La trasmittente T3PK può contenere nella sua memoria interna, i dati di 10 automodelli.

Il modulo di memoria aggiuntiva DP-16K (optional) può memorizzare i dati relativi ad altri 10 modelli.

I modelli da 1 (M1) a 10 (M10) si trovano nella trasmittente, i modelli dal numero 11 (E11) al 20 (E20) si trovano nella memoria del data Pac. Quando il data pac non è installato, i numeri di modello che vanno da E11 a E20 non appaiono sul display.

Richiamo No di memorie con diverse modalità di modulazione (HRS, PCM, PPM)

Dopo aver richiamato il nuovo modello, il segnale emesso dal Tx. è sempre nella vecchia modalità di trasmissione fino a quando il Tx. non verrà spento. Prima di usare la nuova modalità di modulazione, spegnete e riaccendete il Tx.

D-16K Data Pac (optional)

Il modulo di memoria aggiuntiva deve essere inizializzato sul Tx. alla sua prima installazione. Se sul display, dopo aver acceso il Tx., appare la scritta "INIZIALIZE?", premete il tasto (+). Questo automaticamente inizierà il Data Pac. Questa operazione non sarà più ripetuta in seguito.

Inserimento e rimozione del Data Pac

Prima di inserire o rimuovere il data Pac spegnete sempre il Tx. Se viene spento mentre è attiva una memoria del data Pac (da E11 a E20) e viene quindi riacceso dopo la rimozione del modulo di memoria aggiuntiva, sul display sarà visualizzata la scritta "SELECT ERROR", e il modello M1 sarà forzatamente attivato.

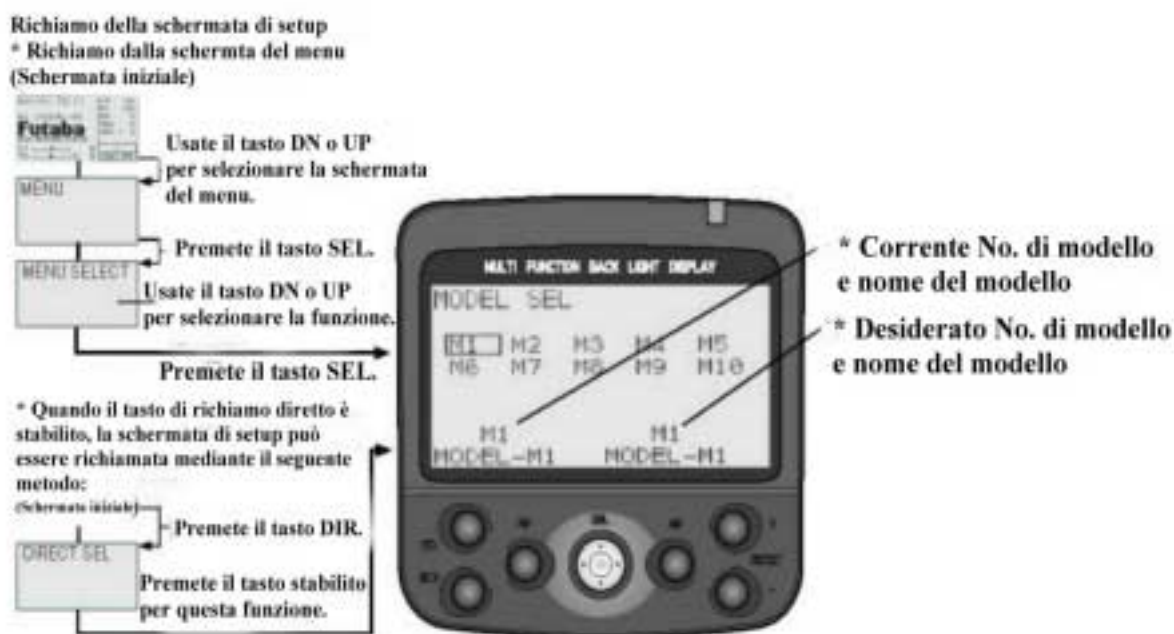

Scelta del modello

1 (Selezione del No. Del modello)

Selezionate il numero del modello che volete utilizzare mediante il tasto (DN) o (UP).

No. Modello
M1/M10: Memoria di
memoria della trasmittente.
E11/E20: Memoria di
modello del data Pac

2 (Esecuzione della selezione)

Premete i tasti (+) e (-) per circa 1 secondo.

3 Alla fine delle regolazioni, premete il tasto (END) per 3 volte per ritornare alla schermata iniziale.

Reset del Modello/MDL-RES

Questa funzione Vi consente di resettare il contenuto della memoria nella quale sono registrati i dati del modello attivi al momento, riportandoli al loro valore iniziale.

Inoltre, non verranno resettati: La funzione di regolazione (ADJUSTER), la funzione di sistema (SYSTEM), la lista giri (LAP-LIST), il nome usato (USR-NAME), il tasto di selezione diretta (DIRECT CUSTOMIZE) e il sistema HRS/PCM/ (MOD-MODE).

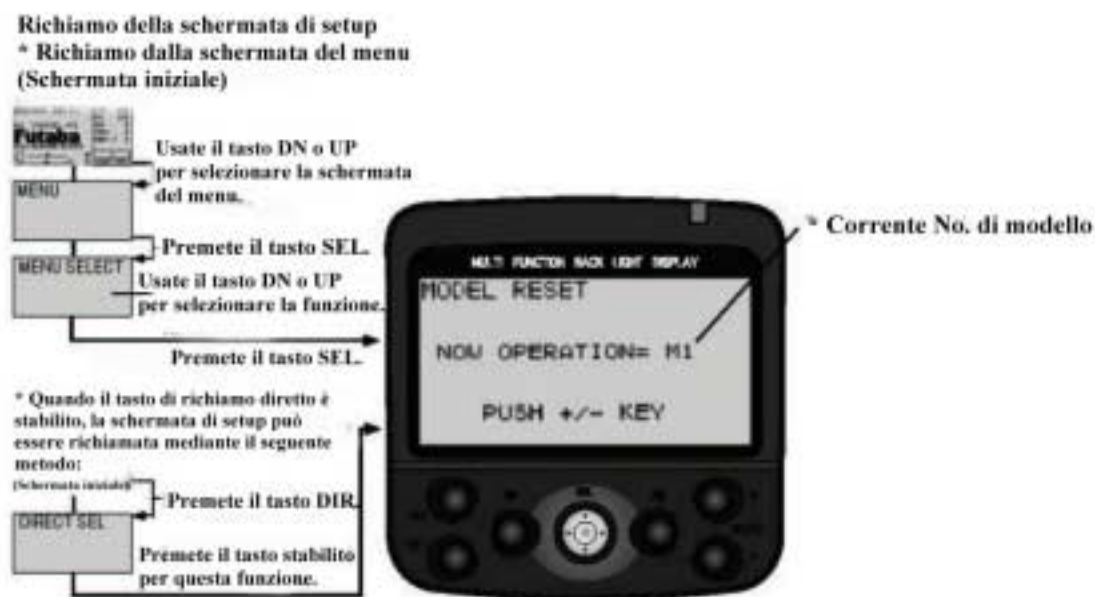

Reset della memoria di modello

1 (Esecuzione reset memoria di modello)

Premete contemporaneamente i tasti (+) e (-) per circa 1 secondo per resettare la memoria di modello attiva; la scritta "COMPLETE!" lampeggia.

No. Modello
M1/M10: Memoria di modello nella trasmittente
E11/E20: Memoria di modello del data Pac

2 Al termine delle regolazioni, premete 3 volte il tasto (END) per ritornare alla schermata iniziale.

Copia del Modello/MDL-COPY

Questa funzione copia l'intero contenuto della memoria di modello attiva in un'altra memoria di modello.

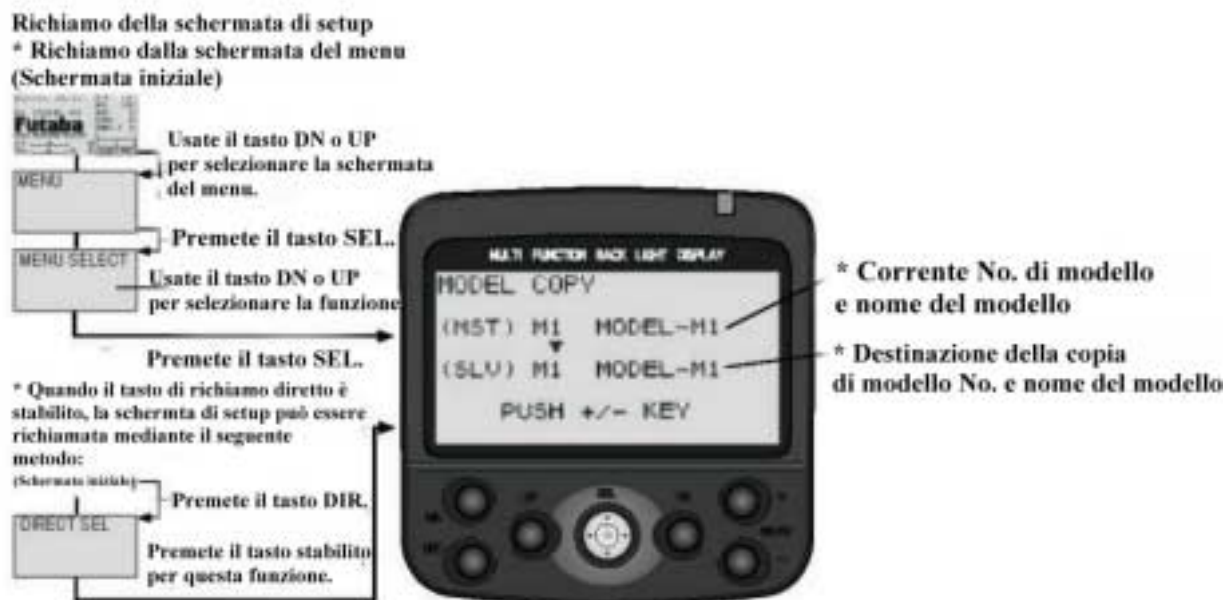

Copia del modello

1 (Selezione memoria di destinazione copia)

Usate il tasto (DN) o (UP) per selezionare il No. Di memoria modello.

2 (Esecuzione della copia)

Premete contemporaneamente i tasti (+) e (-) per circa 1 secondo per dare inizio al processo di copiatura; la scritta "COMPLETE!" lampeggia.

2 Al termine delle regolazioni, premete 3 volte il tasto (END) per ritornare alla schermata iniziale.

No. Modello
M1/M10: Memoria di memoria della trasmittente.
E11/E20: Memoria di modello del data Pac

Nome del Modello/MDL-NAME

Questa funzione Vi permette di assegnare un nome di 10 caratteri a ciascuna memoria di modello e un nome utente composta da un massimo di 10 caratteri.



Nome del modello e nome utente

- 1 Spostate il cursore (lampeggiante) verso la colonna che desiderate modificare usando il tasto (DN) o (UP).
- 2 Cambiate il carattere con quello desiderato mediante il tasto (+) o (-).
(Assegnate il nome al modello o il nome utente ripetendo i passi 1 e 2.)
- 3 Al termine delle regolazioni premete per 3 volte il tasto (END) per ritornare alla schermata iniziale.

Scelta funzione a chiamata dall'impugnatura/FUNC-DIAL

Questa funzione Vi permette di assegnare una funzione ai potenziometri (DL1/DL2) dell'impugnatura, al potenziometro del canale 3 (DL3), e ai trim digitali (DT1/DT2/DT3), di regolare il valore di step e di invertire la direzione di funzionamento.

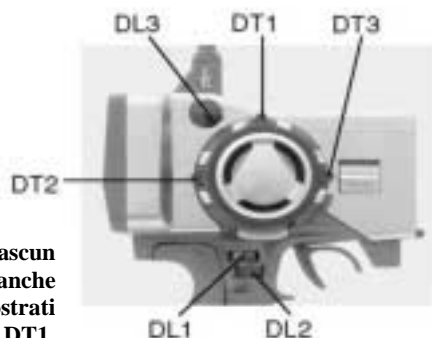
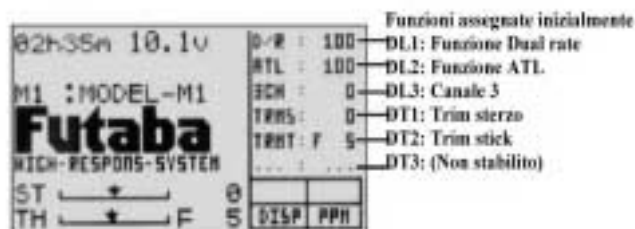

- La tavola sotto riassume le funzioni che possono essere assegnate a ciascun potenziometro, tasto, e trim digitale. La funzione assegnata è anche visualizzata nella schermata iniziale assieme al valore corrente. Sono mostrati nell'ordine, dall'alto verso il basso nel seguente modo: DL1, DL2, DL3, DT1, DT2, e DT3.

- Il valore di step può essere regolato. La tavola sotto mostra le relazioni che intercorrono tra il valore assegnato e il valore di step.

- La direzione può essere invertita. (NOR/REV)

Funzioni assegnabili

D/R (D/R)	: Funz. Dual rate
ATL (ATL)	: Funz. ATL
EXP-S (EXPS)	: EXP sterzo
EXP-F (EXPF)	: EXP acceleratore (Direz. avanti)
EXP-B (EXPB)	: EXP sterzo (Direz. freno)
SPD-T (SPDT)	: Velocità sterzata (lato TURN)
SPD-R (SPDR)	: Velocità sterzata (lato RETURN)
ABP (ABP)	: Funz. ABS (valore ritorno)
ABSD (ABSD)	: Funz. ABS (ritardo)
ACC-F (ACCF)	: Stick acceleratore (avanti)
ACC-B (ACCB)	: Stick acceleratore (indietro)
THSPD (THSPD)	: Velocità acceleratore
ST-TR (TRMS)	: Trim sterzo
TH-TR (THTR)	: Trim acceleratore
CH3 (3CH)	: Canale 3
SBT-1 (SBT1)	: Subtrim (CH1)
SBT-2 (SBT2)	: Subtrim (CH2)
SBT-3 (SBT3)	: Subtrim (CH3)
D/R2 (D/R2)	: Funz. Secondo Dual rate
IDLUP (IDLE)	: Funz. Idle-up
TLT13 (TL13)	: Mixaggio tilt (1>3)
TLT31 (TL31)	: Miraggio tilt (3>1)
PM1-A (PM1A)	: Miscel. program. 1 (LEFT/FWRD/UP)
PM1-B (PM1B)	: Miscel. Program. 2 (RGHT/BRAK/DOWN)
PM2-A (PM2A)	: Miscel. program. 1 (lati LEFT/FWRD/UP)
PM2-B (PM2B)	: Miscel. Program. 2 (RGHT/BRAK/DOWN)
BR-RT (BRKT)	: Mixaggio freno (valore)
BR-DL (BRDL)	: Miraggio freno (ritardo)
BR-BL (BR-BL)	: Miraggio freno (bilanciamento)
CYCLE (CYCL)	: Ciclo funz. ABS OFF (...)
OFF (non usata)	

Nome della funzione ecc.

Abbreviazioni iniziali della schermata principale

Abbreviazioni usate nella schermata di setup

Corrispondenza tra il valore settato e clicks dei trim

- Trim dello sterzo/gas
(Valori assegnati: 1, 2, 3, 4, 5, 6, 7, 10)
Quando il valore è settato al minimo "1", il movimento totale dei trim è di circa 150 clicks. Quando il valore è settato al massimo "10", il movimento totale dei trim è di 20 clicks.

- Indice, ecc. setup
(Valori assegnati: 1, 2, 3, 4, 5, 6, 7, 10)
Il valore % reso da un click può essere settato in relazione all'escursione totale di ciascun comando.

- Canale 3
(Valori assegnati: 1, 2, 5, 10, 20, 50, 3PS, 2PS)
Quando il valore è settato al minimo "1", il movimento totale è di circa 200 clicks. Quando il valore è settato a "50", il movimento totale del canale 3 è di 4 clicks. Per 3PS l'escursione totale è di 2 clicks, mentre per 2PS è di 1 clicks.

Richiamo della schermata di setup
 * Richiamo dalla schermata del menu
 (Schermata iniziale)



Settaggio scelta funzione assegnabile all'interruttore

1 (Selezione funzione assegnabile alla chiamata)

Per selezionare la voce da settare usate il tasto (DN) o (UP).

2 (Quando modificate la funzione)

Per selezionare la funzione usate il tasto (DN) o (UP).

-Vedere la pagina precedente relativa alle abbreviazioni delle funzioni.

(Quando settate il valore di step)

Per selezionare il valore di step desiderato, usate il tasto (+) o (-).

-Vedere la pagina precedente relativa alla corrispondenza tra il valore settato e il valore di step.

(Quando modificate l'operazione di direzione)

Usate il tasto (+) o (-) per cambiare la direzione.

3 Al termine delle regolazioni, premete per 3 volte il tasto (DN) per ritornare alla schermata iniziale.

Scelta funzione assegnabile agli interruttori/FUNC-SW

Questa funzione Vi permette di assegnare una funzione agli interruttori (SW1/SW2/SW3) e il setaggio della direzione, ecc.

- La tavola sotto mostra le funzioni che potete assegnare a ciascun interruttore.
 - SW1, SW2: La funzione di operatività può essere cambiata. (NOR/ALT)
 - SW3: La direzione di operatività può essere invertita. (NOR/REV)

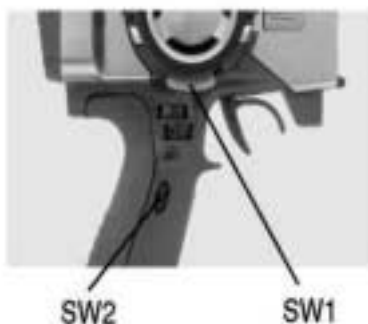

Funzioni settabili (SW1/SW2/SW3)

AT-START	: Funz. Start
TH-SPPED	: Velocità acceleratore
AB.S	: Funz. A.B.S.
IDLE-UP	: Idle-up
D/R 2ND	: 2ND Dual rate
CH3:	: Canale 3
PROG MIX1	: Progrm. Miscelaz. 1
PROG MIX2	: Progrm. Miscelaz. 2
LAP START	: Funz. Start Timer (SW3 NO)
LAP RESET	: Funz. Reset Timer (SW3 NO)
OFF	: Non usata

Nome delle funzioni, ecc.

Abbreviazioni usata nella schermata di setup

Richiamo della schermata di setup

* Richiamo dalla schermata del menu (Schermata iniziale)



Settaggio scelta funzione assegnabile all'interruttore

1 (Selezione voce di setup)

Selezionate la voce che volete settare usando il tasto (ON) o (UP).

2 (Quando modificate la funzione)

Per selezionare la funzione usate il tasto (+) o (-).

-Vedere la pagina precedente relativa alle abbreviazioni delle funzioni.

Quando modificate l'operazione di direzione)

Usate il tasto (+) o (-) per cambiare la direzione.

3 Al termine delle regolazioni, premete per 3 volte il tasto (DN) per ritornare alla schermata iniziale.

Dual Rate/ST-D/R

Dual rate

Questa funzione regola il lato + quando l'escursione del servo è insufficiente e causa sottosterzo, ed il lato - quando l'escursione del servo è eccessiva a causa del sovrasterzo nel percorrere i tratti in curva. Questo settaggio è collegato al potenziometro situato nell'impugnatura della trasmittente (DL1). Questa regolazione può essere eseguita durante questa schermata solo al potenziometro DL2 è assegnato ad un'altra funzione.

Secondo Dual Rate

Utilizzate questa funzione per dare allo sterzo tutta la sua escursione istantaneamente per tirarVi fuori da situazioni di panne, fermi contro le recinzioni della pista a causa di un urti con le stesse.

Settaggio interruttore

Quando usate la funzione "Secondo Dual Rate" deve essere sottoposta precedentemente al controllo di un interruttore.. A tale scopo fare uso della funzione "Scelta dell'interruttore". Pag

Funzionamento

- L'escursione del servo in entrambe le direzioni, sia a destra che a sinistra deve essere regolato simultaneamente.
- Il Secondo Dual Rate passa l'escursione del servo definita per questa funzione, solo quando l'interruttore di attivazione sia stato precedentemente definito.

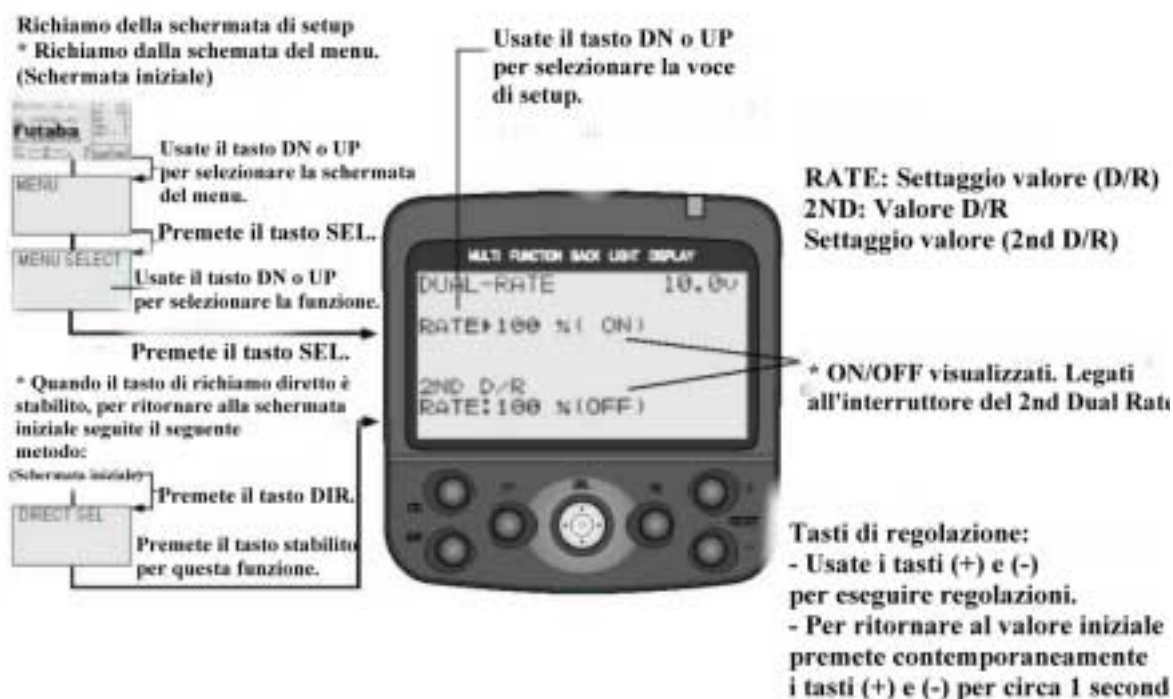

Settaggio della Funzione Dual rate

(Preparazione)

- Quando utilizzate la funzione 2 nd Dual Rate, per preselezionare l'interruttore usate la funzione di scelta assegnabile all'interruttore (Pag. 82).

1 (Settaggio del Dual rate)

Per regolare l'escursione del servo usate i tasti (+) e (-).

- L'escursione del servo del Dual Rate è legata ai quadranti dell'impugnatura.

Indice D/R

0/100%

Valore iniziale: 100

2 (Settaggio del 2nd Dual rate)

Selezionate la voce di setup "2ND D/R RATE" premendo il tasto (DN) 1 volta, e regolate il valore del D/R mediante il tasto (+) o (-).

- Quando l'interruttore è attivato, l'indice visualizzato a destra di ON(OFF) cambia. Il lato del display "ON" diventa l'escursione del servo durante la corrente operazione.

Indice 2nd D/R

0/100%

Valore iniziale: 100

3 Al termine delle regolazioni, premete per 3 volte il tasto (DN) per ritornare alla schermata iniziale.

Funzione ATL/TH-ATL

Questa funzione regola la direzione del – quando l'effetto frenante è eccessivo, e la direzione del + quando l'effetto frenante è scarso. Il settaggio è collegato al potenziometro situato nell'impugnatura della trasmettente (DL2). Quando il suddetto tasto (DL2) è assegnato ad altra funzione, settate la funzione ATL come spiegato qui in seguito.

Funzionamento

Il servo dell'acceleratore/freno, nella sua escursione in qualità di freno (quando il grilletto dell'acceleratore viene spinto), può essere regolato.

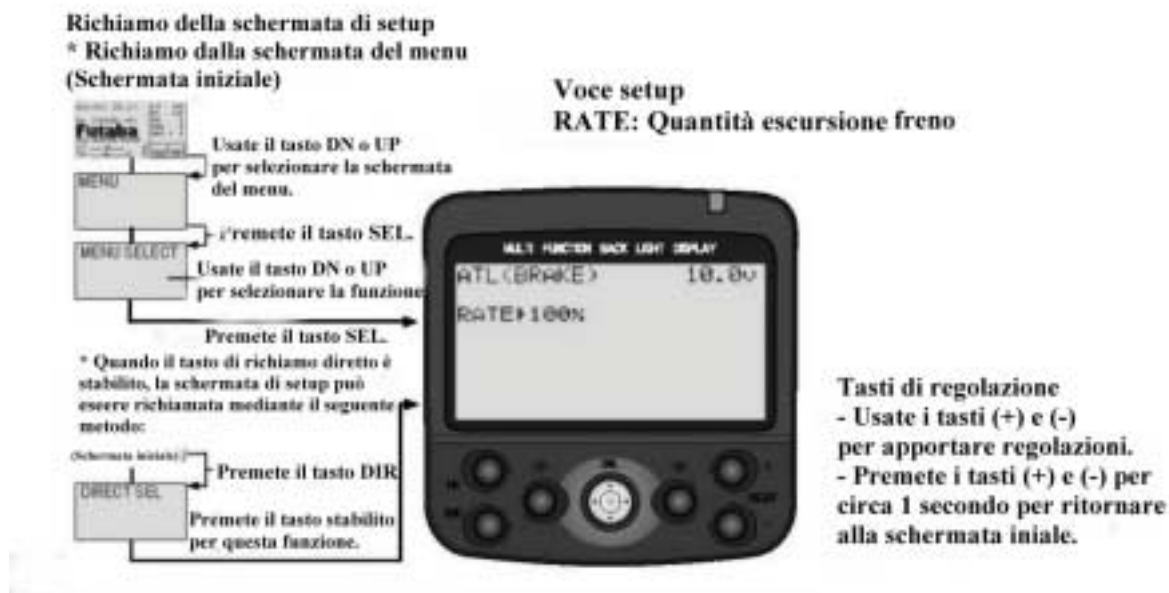

Regolazione Funzione ATL

1 (Settaggio quantità escursione del freno)

Usate i tasti (+) e (-) per regolare la quantità di escursione del freno.

-Regolate il lato – quando l'effetto frenante è eccessivo, e il lato + quando l'effetto è al contrario, scarso.

Quantità escursione
0/100%
Valore iniziale: 100

2 Al termine delle regolazioni, premete per 3 volte il tasto (DN) per ritornare alla schermata iniziale.

Posizione del Canale 3/CH3-POSI

Utilizzate questa funzione per definire la posizione del servo del Canale 3. Questo settaggio è collegato al potenziometro della trasmittente DL3. Qualora a questo potenziometro fosse già stata assegnata un'altra funzione, settate la posizione del canale 3 come spiegato nello schema sotto.

Richiamo della schermata di setup

* Richiamo dalla schermata del menu (Schermata iniziale)



* Quando il tasto di richiamo diretto è stabilito, la schermata di setup può essere richiamata mediante il seguente metodo:

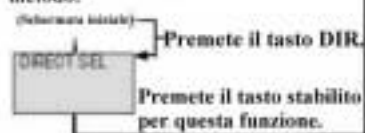

Voce setup
RATE: Posizione Canale 3



Tasti di regolazione
- Usate i tasti (+) e (-) per apportare regolazioni.
- Premete i tasti (+) e (-) per circa 1 secondo per ritornare alla schermata iniziale.

Regolazione Posizione Canale 3

1 (Settaggio posizione)

Usate i tasti (+) e (-) per regolare la posizione del Canale 3.

- Questa posizione è collegata con il potenziometro (DL3).

Posizione Canale 3
-100/0/+100%
Valore iniziale: 0

2 Al termine delle regolazioni, premete per 3 volte il tasto (DN) per ritornare alla schermata iniziale.

Selezione tipo di Modulazione/HRS/PCM/PPM

Questa funzione cambia il formato del segnale uscente dalla trasmittente. (PPM/PCM(HRS))

Ricevente

Quando viene utilizzata una ricevente in FM il trasmettitore deve essere settato in PCM.
Quando viene usata una ricevente in PPM, il trasmettitore deve essere settato in PCM.

- Quando la modulazione è cambiata e quando la modulazione di un differente modello è selezionata, i segnali vengono emessi nella modulazione settata nel punto in cui la trasmittente è stata spenta.

Richiamo della schermata di setup

* Richiamo dalla schermata del menu (Schermata iniziale)

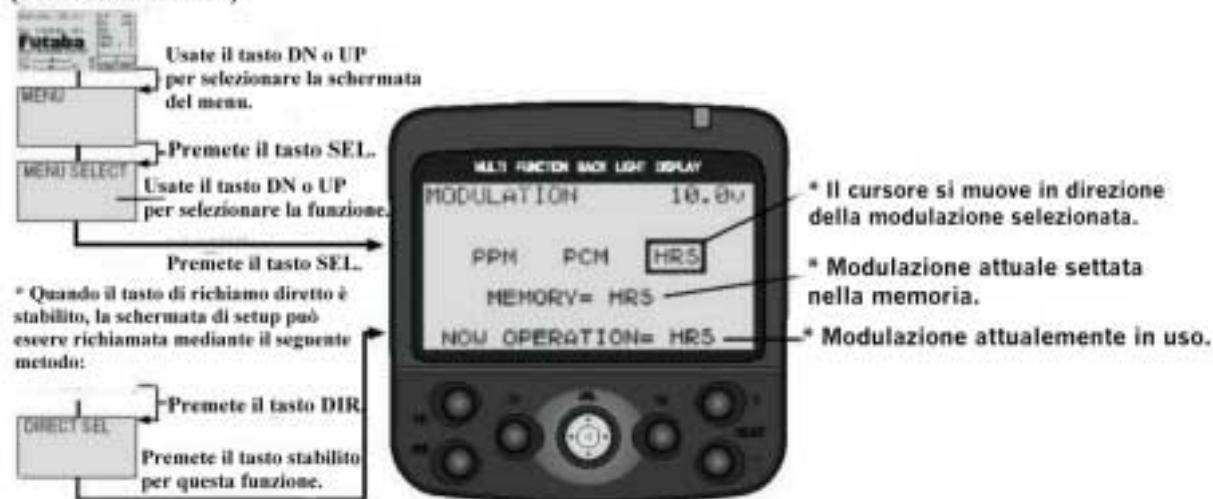

Selezione modulazione HRS/PCM/PPM

1 (Selezione tipo di modulazione)

Selezionare il tipo di modulazione desiderato, premendo il tasto (DN) o (UP).

- Selezionate la modulazione spostando il cursore.

2 (Registrazione della modulazione)

Premete contemporaneamente i tasti (+) e (-) per circa 1 secondo per registrare la modulazione scelta.

- La "MEMORY" visualizzata è attivata.

3 Al termine delle regolazioni, premete per 3 volte il tasto (DN) per ritornare alla schermata iniziale.

Modulazioni

PPM, PCM, HRS

- Dopo aver cambiato il tipo di modulazione, il segnale verrà emesso dal Tx. nella nuova modulazione solo dopo che avrete spento e riacceso il Tx.

Selezione del Livello/LEVEL-SEL

Questa funzione Vi permette di selezionare dal menu di selezione delle funzioni fra 3 livelli, da adattare al livello di utilizzo.

MENU 1	
*CH-REV	*MOD-MODE
*SUB-TRIM	*FAIL-SAFE
*CH-EPG	*MDL-NAME
*ST-EXP	*MDL-RES
*TH-EXP	*LEVEL-SEL
*MDL-SEL	*SYSTEM

MENU 1	
*CH-EPG	*TH-ACCEL
*ST-EXP	*AT-START
*ST-SPEED	*IDLE-UP
*TH-EXP	*SUB-TRIM
*TH-SPEED	*TIMER
*A.B.S	*LAP-LIST

MENU 2	
*MDL-SEL	*MOD-MODE
*MDL-RES	*FAIL-SAFE
*MDL-COPY	*DIRC-CALL
*MDL-NAME	*CH-REV
*FUNC-DIAL	*LEVEL-SEL
*FUNC-SU	*SYSTEM

MENU 1	
*CH-EPG	*TH-ACCEL
*ST-EXP	*AT-START
*ST-SPEED	*BRAKE-MIX
*TH-EXP	*IDLE-UP
*TH-SPEED	*TIMER
*A.B.S	*LAP-LIST

MENU 2	
*PRG-MIX1	*MDL-SEL
*PRG-MIX2	*MDL-RES
*DRGT-MODE	*MDL-COPY
*SUB-TRIM	*MDL-NAME
*CH-REV	*FUNC-DIAL
*FAIL-SAFE	*FUNC-SU

MENU 3	
*ST-D-R	*SYSTEM
*TH-ATL	*DIRC-CALL
*CH3-POSI	*SERVO
*MOD-MODE	*MC-SETUP
*LEVEL-SEL	*NO-JUSTER

- Il livello può essere settato per ciascun modello.

Avvertenze nel caso di abbassamento del livello

Il valore settato delle funzioni rimosse dal menu, quando il livello è stato abbassato, rimane effettivo anche in seguito. Prima di abbassare il livello, disattivate le funzioni non utilizzate, e quando apporterete regolazioni all'indice, ecc. connesse ad altre funzioni, controllate i valori settati.

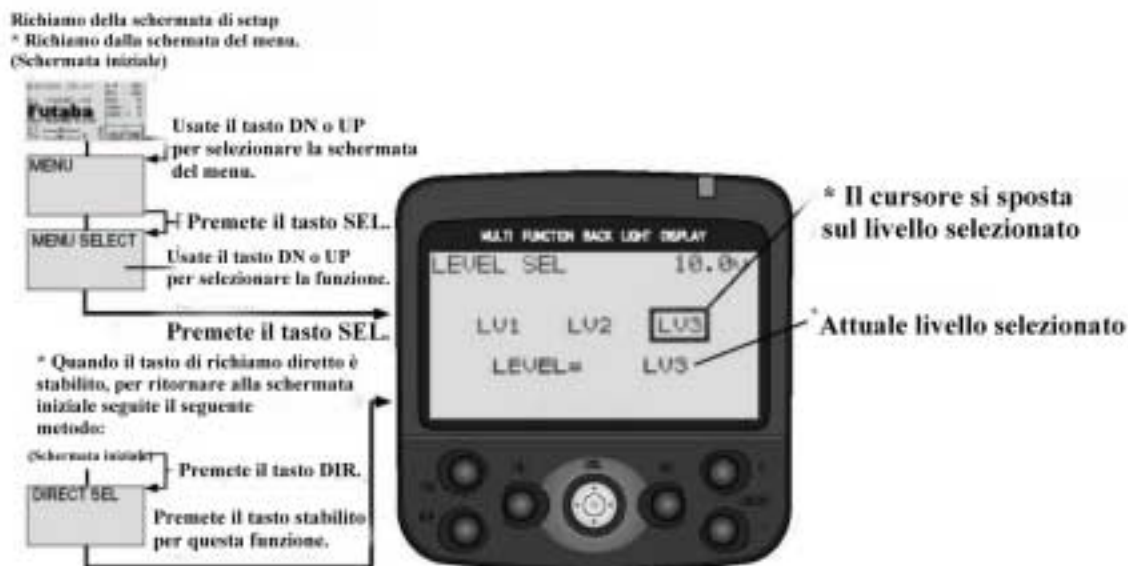

Scelta del Livello

1 (Scelta del Livello)

Usate il tasto (DN) o (UP) per selezionare il livello.

- Il cursore si muove sul livello selezionato.

Scelta Livello
 LV1, LV2, LV3

2 (Registrazione)

Premete contemporaneamente i tasti (+) e (-) per circa 1 secondo.

3 Al termine delle regolazioni, per tornare alla schermata iniziale, premete per 3 volte il tasto (END).

Funzionamento del Sistema/SYSTEM

La grafica del display LCD, la tonalità acustica del cicalino, la spia d'accensione del display e la modalità di visualizzare la schermata iniziale, possono essere settate.

Le voci di setup del funzionamento del sistema non possono essere settate per ciascun modello.

- Messa a punto dell' illuminazione del display LCD (OFF, On in un funzionamento a pulsante, ON normalmente)
- Settaggio del ritmo di accensione (1/30 sec.) quando [On in un funzionamento a pulsante] è stato selezionato sopra.
- Regolazione del contrasto dello schermo a cristalli liquidi. (20 steps)
- Regolazione della tonalità del cicalino (OFF, 100 steps)
- Messa a punto della spia d'accensione del display LCD. (OFF, 7 colori)
- Messa a punto del modo di visualizzare del display LCD la schermata iniziale , dove potete scegliere fra 3 diverse tipologie: "FUTABA" display, timer display, servo display.

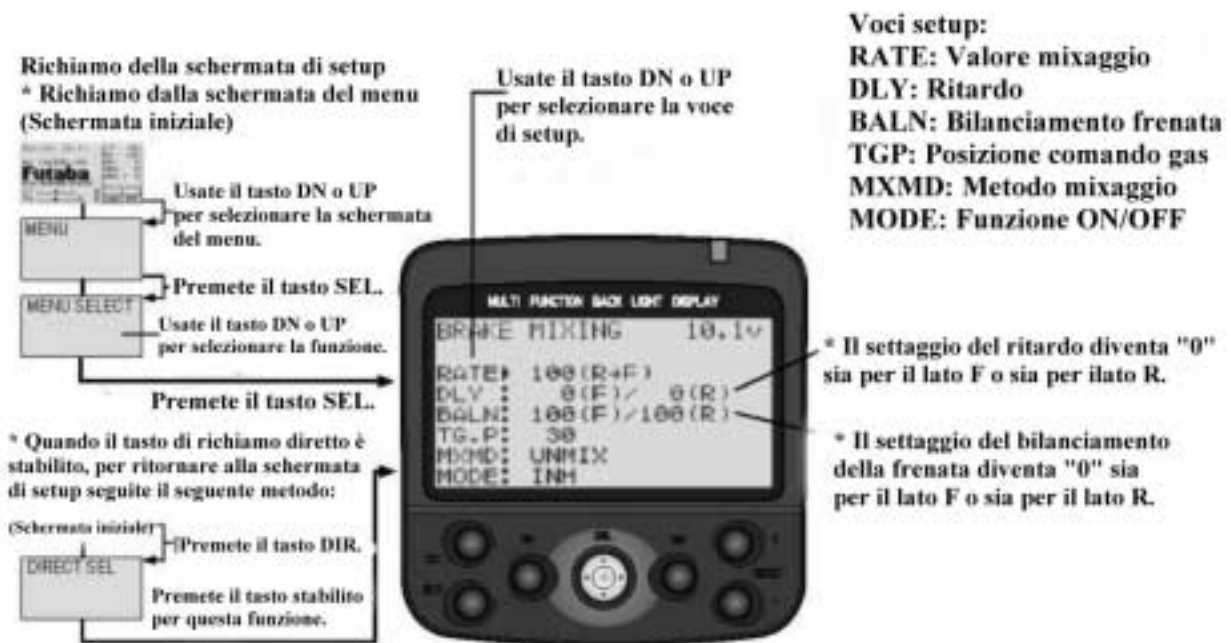

Messa a punto del Funzionamento del Sistema

1 (Settaggio della modalità di illuminazione LCD)

Usate il tasto (DN) o (UP) per selezionare la voce di setup “LHT-MODE”, e scegliete la modalità premendo il tasto (+) o (-).

- “KEY-ON”: Tempo prefissato di illuminazione collegato alla funzione “LHT-TIME”.
- “ALWAYS”: Illuminazione sempre accesa
- “OFF”: Illuminazione spenta

Modo illuminazione
KEY-ON, ALWAYS, OFF

(Settaggio del ritmo di illuminazione LCD)

Usate il tasto (DN) o (UP) per selezionare la voce di setup “LHT-TIME”, e scegliete il ritmo di accensione premendo il tasto (+) o (-).

- Quando la sigla “KEY-ON” è settata alla voce precedete, il tempo di accensione diventa effettivo.

Ritmo illuminazione
1/30
Valore iniziale: 10

(Regolazione del contrasto LCD)

Usate il tasto (DN) o (UP) per selezionare la voce di setup “CONTRAST”, e regolate il contrasto premendo il tasto (+) o (-).

- Regolatelo al fine di consentirvi una ottima visualizzazione.

Contrasto
-10/0/+10
Valore iniziale: 10

(Regolazione tonalità cicalino)

Usate il tasto (DN) o (UP) per selezionare la voce di setup “BUZ-TONE”, e regolate la tonalità premendo il tasto (+) o (-).

- Decidete tenendo conto della tonalità di riferimento.

Tonalità cicalino
OFF, 1/75/100
Valore iniziale: 75

(Cambiamento del colore della spia d'accensione LCD)

Usate il tasto (DN) o (UP) per selezionare la voce di setup “LED-ODE”, e scegliete il colore desiderato mediante il tasto (+) o (-).

- Mentre la spia cambia colore, selezionate il Vs. preferito.

Colori LED
(OFF), Verde,
Arancione, Giallo, Blu,
Celeste, Viola, Bianco
Valore iniziale: Viola.

(Cambiamento della modalità di visualizzazione della schermata iniziale)

Usate il tasto (DN) o (UP) per selezionare la voce di setup “DISP-SEL”, e scegliete la modalità del display mediante il tasto (+) o (-).

- “FUTABA”: Il logo della FUTABA è visualizzato alla schermata iniziale.
- “TIMER”: La schermata del Timer è visualizzata alla schermata iniziale.
- “SRV-VIEW”: Il grafico del funzionamento de servo è visualizzato alla schermata iniziale.

Modo schermata iniziale
Futaba, Timer, Srv-View

2 Al termine delle regolazioni, per ritornare alla schermata iniziale premete per 3 volte il tasto (END).

Tasto di Richiamo Diretto/DIRC-CALL

La schermata di setup delle funzioni può essere richiamata mediante la schermata del menu o anche, in maniera più rapida tramite il metodo di richiamo diretto. La regolazione di questa funzione può essere eseguita velocemente settando le funzioni più frequentemente utilizzate ad uno dei tasti di richiamo diretto stabilito.

- Le funzioni possono essere liberamente assegnate ai tasti da 1 a 6 dello schermo, mostrati nel disegno sotto.
- Partendo dalla schermata iniziale, dopo aver premuto il tasto (DIR), potrete richiamare la schermata di setup tramite la semplice pressione del tasto assegnato.
- Funzioni assegnabili (Tutte le funzioni)

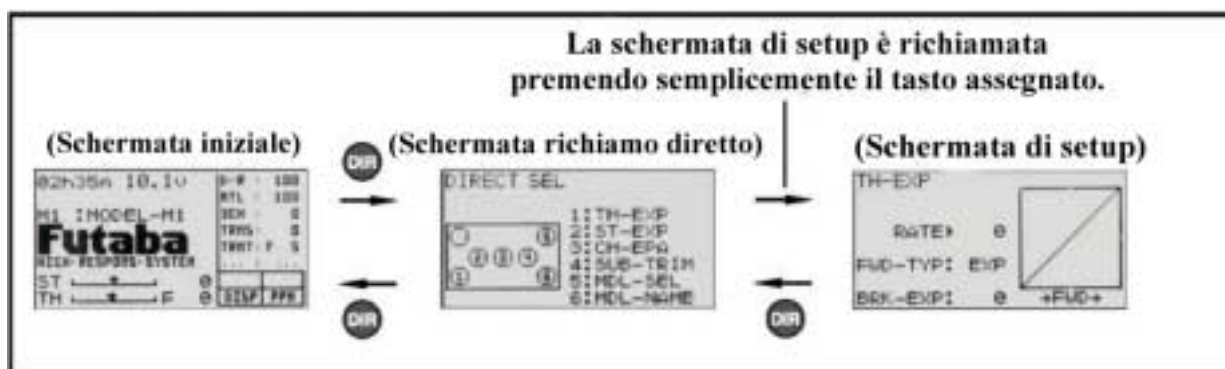

Richiamo della schermata di setup

* Richiamo dalla schermata del menu

(Schermata iniziale)

Usate il tasto DN o UP per selezionare la schermata del menu.

Premete il tasto SEL.

Usate il tasto DN o UP per selezionare la funzione.

Premete il tasto SEL.

* Quando il tasto di richiamo diretto è stabilito, la schermata di setup può essere richiamata mediante il seguente metodo:

(Schermata iniziale) Premete il tasto DIR

Premete il tasto stabilito per questa funzione.

Usate il tasto DN o UP per selezionare la voce di setup.



Voci setup

- 1: Funz. assegnata al tasto No.1
- 2: Funz. assegnata al tasto No.2
- 3: Funz. assegnata al tasto No.3
- 4: Funz. assegnata al tasto No.4
- 5: Funz. assegnata al tasto No.5
- 6: Funz. assegnata al tasto no.6

* I tasti da 1 a 6 sono usati per la funzione di richiamo diretto.

Assegnazione funzione al tasto Diretto

1 (Assegnazione funzione)

Utilizzate il tasto (DN) o (UP) per selezionare il pulsante da assegnare e usate il tasto (+) o (-) per scegliere la funzione da assegnare al tasto stabilito.

(Ripetete l'operazione riportata sopra per assegnare ai rimanenti tasti le funzioni che desiderate)

2 Al termine delle regolazioni, premete per 3 volte il tasto (END) per ritornare alla schermata iniziale.

Visualizzazione servo digitale/SERVO

Il funzionamento del servo di ciascun canale può essere controllato. Il funzionamento dell'escursione del servo può essere regolato, quando la funzione di miscelazione è stata settata, ecc può essere facilmente verificata. La visualizzazione del servo può essere anche mostrata nella schermata iniziale tramite l'utilizzo della funzione del sistema. (Pag.90)



Chiusura della schermata di setup

1 Quando avete terminato la verifica del funzionamento del servo, per ritornare alla schermata iniziale premete per 3 volte il tasto (END).

Setup sistema HRS MC/ MC-SETUP

Questa funzione deve essere utilizzata solo quando usate un regolatore elettronico come quello mostrato sotto assieme al Sistema ad alta Risposta (H.R.S.). Questa funzione non è utilizzata quando usate un regolatore FUTABA.

Quando utilizzate questa funzione per eseguire regolazioni, il regolatore elettronico deve essere direttamente connesso alla trasmittente. Anche i seguenti cavi di connessione sono necessari.

- Cavo a due vie (Acquistabile separatamente)
- Cavo DSC (Compreso nella confezione)

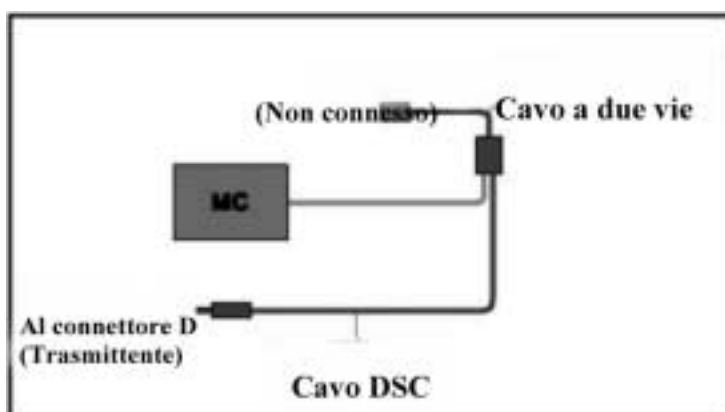

Richiamo della schermata di setup

* Richiamo dalla schermata del menu

(Schermata iniziale)



Regolazione del Regolatore Elettronico

1 (Connessione della trasmittente e regolatore)

Connettete la trasmittente e il regolatore elettronico secondo le modalità del diagramma di connessione che avete trovato nella pagina precedente.

2 (Setup Regolatore)

Premete contemporaneamente per circa 1 secondo i tasti (+) e (-).

- La scritta "NOW ACTIVE" appare sullo schermo, e un segnale per la regolazione del regolatore è emesso dal terminale OSC della trasmittente. In questa situazione, e con questi requisiti il regolatore può essere regolato.

Eseguite il setup del regolatore seguendo il manuale di istruzioni fornito assieme al regolatore.

3 Terminate le regolazioni, spegnete la trasmittente.

Se la trasmittente non viene spenta, il setup del regolatore non può essere resettato. Se doveste ritornare dalla schermata iniziale a questa modalità di setup, un messaggio lampeggiante come quello riportato subito sotto Vi apparirà.

**CAUTION!
NOW MOD OFF**

Regolatore/ADJUSTER

Questa funzione Vi permette la correzione del volantino dello sterzo e dello stick dell'acceleratore. Utilizzatela nel caso avvenga per una qualsiasi ragione uno scompenso meccanico del sistema.

In qualunque modo, quando la correzione è stata eseguita, potrebbe essere necessario ricontrollare i valori di setup di tutte le funzioni.



e che la corsa massima di destra e sinistra sono prossimi al valore 100%, premete contemporaneamente i tasti (+) e (-). I controlli interni sono effettuati automaticamente e quando ciascun punto di regolazione è allineato al valore di un indice fissato, la correzione è eseguita e sul display apparirà la scritta “SUCCESSFUL!” (figura a destra)

(Per terminare l’esecuzione, premete il tasto (END).)

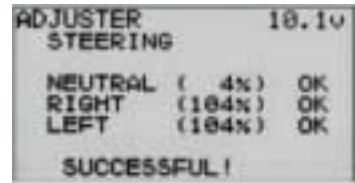

Se un punto di regolazione non è all’interno di un indice fissato, sullo schermo apparirà una scritta di errore e i dati di correzione immessi non saranno aggiornati. (figura a destra)

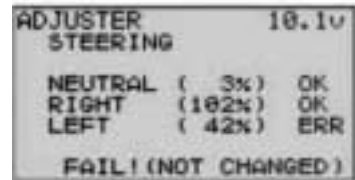

4 Quando avete terminato le regolazioni, premete per 3 volte il tasto (END) per tornare alla schermata iniziale.

Regolazione acceleratore

(Preparazione)

- Nello stato della schermata nella quale il lato acceleratore è evidenziato, selezionate la schermata di regolazione premendo il tasto (SEL).

1 (Regolazione neutrale dell’acceleratore)

Nello stato della schermata di setup “neutral” (figura a destra), tirate leggermente il grilletto dell’acceleratore poi premete il tasto (SEL) in una posizione tale che lo stick non è toccato.

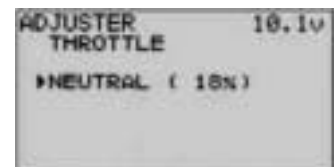

2 (Regolazione della corsa massima dell’acceleratore)

Nello stato della schermata di setup della corsa massima (figura a destra), leggermente portate lo stick completamente verso il lato freno e verso il lato acceleratore, e premete il tasto (SEL).

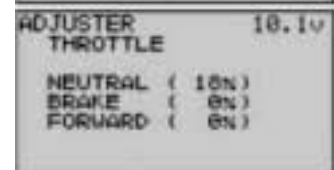

3 (Esecuzione della correzione)

Nella schermata di controllo (figura a destra), controllate se il neutrale è vicino al valore 0%, e se la corsa massima del lato freno e del lato acceleratore è prossimo al valore del 100% premete contemporaneamente i tasti (+) e (-). I controlli interni sono effettuati automaticamente e quando ciascun punto di regolazione è allineato al valore di un indice fissato, la correzione è eseguita e sul display apparirà la scritta “SUCCESSFUL!” (figura a destra)



(Per interrompere l’esecuzione, premete il tasto (END).)

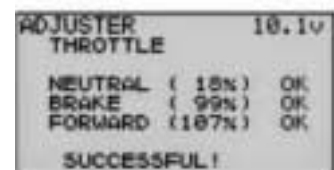

Se un punto di regolazione non è all’interno di un indice fissato, sullo schermo apparirà una scritta di errore e i dati di correzione immessi non saranno aggiornati. (figura a destra)

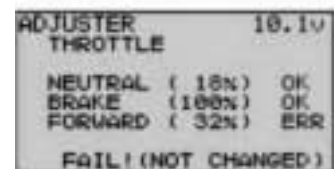

4 Quando avete terminato le regolazioni, premete per 3 volte il tasto (END) per tornare alla schermata iniziale.

Caratteristiche tecniche

*Caratteristiche e specifiche possono variare senza preavviso

Trasmittente T3PK

(Sistema volante, 3 canali)

- Frequenza di trasmissione 27, 29, 40, 41 o 75 Mhz. (modulo usato tipo: PK-FM RF)
- Modulazione in FM (possibile cambiare in: HRS/PCM/PPM)
- Alimentazione
- (Batterie al NiCad
- NT8F700B Batterie al NiCad (9.6V)
- (Batterie a secco)
- 8 batterie a stilo (12V)
- Consumo inferiore a 250 mA

Servo S

(Servo senza nucleo/ uscita alta)

- Uscita coppia 8.0 Kg-cm (entrata 111.1 oz)
- Velocità 0.10 seco./ grado 60
- Alimentazione 4.8V o 6V
- Dimensioni 40.5x20x37.5 mm (entrata 1.59x0.78x1.48)
- Peso 55 gr. (1.09 oz)

Servo S

(Servo senza nucleo/ coppia alta)

- Coppia alta 5.0 Kg-cm (entrata 69.4 oz)
- Velocità 0.22 sec/ gradi 60
- Alimentazione 4.8V o 6V
- Dimensioni 40.5x20x35.5 mm (entrata 1.59x0.78x1.40)
- Peso 50 gr. (1.76 oz)

Ricevente R113iP

(3 canali, ricevente PCM)

- Frequenza di ricezione 27, 29, 40, 41 o 75 Mhz.
- Frequenza media: 455kHz
- Alimentazione da 4.8V o 6V (condivisi con i servi)
- Consumo corrente 18 mA
- . Dimensioni: 42.7x28.7. 7x16.0 mm
- Peso 21 gr (0.74 oz)

Ricevente R203HF

(3 canali, ricevente HRS)

- Frequenza di ricezione 27, 29, 40, 41 o 75 Mhz.
- Frequenza media: 455kHz
- Alimentazione da 4.8V o 6V (condivisi con i servi)
- Consumo corrente 14 mA
- Dimensioni 25.6x37.7x14.3 mm
- Peso 17 gr.



Attenzione



Nel caso utilizzaste il sistema H.R.S. di ricezione R203HF, usate solo e sempre le seguenti condizioni:

**Servo; Solo servo digitale di tipo 6V
Batteria al NiCad da 6V; Settaggio
trasmittente; Modalità "H.R.S."**

Se le condizioni sono differenti, il controllo risulterà impossibile, e l'unità Fail Safe (FSUI) non sarà disponibile.

Parti Opzionali

Le seguenti parti della Vs. 3PK, sono componenti opzionali. Altre parti non riportate qui, ma altrettanto utili potranno essere reperite sul nostro catalogo parti opzionali.

Set Quarzi

<< Tipi di quarzi >>

Ci sono quarzi che potete utilizzare in FM e Am, questo dipende dal tipo di modulazione, dai quarzi a singola conversione e doppia conversione, e dipende dalla circuiteria della ricevente. La ricevente R113iP/R203HF utilizza quarzi in Fm a singola conversione.



Attenzione



Utilizzate solo sets di quarzi originali FUTABA.

L'utilizzo di quarzi non originali riduce sensibilmente la portata del Vs. Tx. e può portare alla perdita di controllo del modello.

Batterie al NiCad della trasmittente

Per un migliore rendimento del Vs. Tx. acquistate solo pacchi batterie NiCad originali FUTABA.

Parte di ricambio:



Portabatterie (Trasmittente)

Questo accessorio Vi sarà indispensabile per utilizzare sul Vs. Tx pile a secco.
Per una descrizione di come installare il portabatterie sulla trasmittente, seguite le istruzioni a pag.18

Parte opzionale

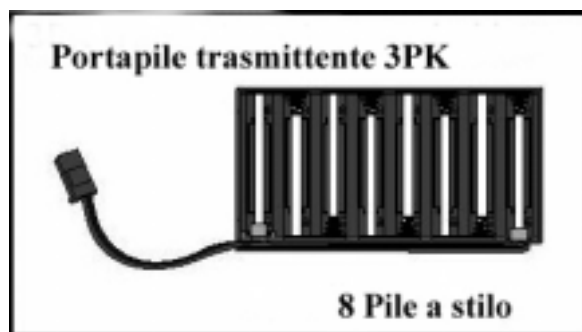

Attenzione



Inserite le batterie prestando molta attenzione alla loro polarità.

Se la polarità è invertita, la trasmittente ne sarà danneggiata gravemente.



Quando la trasmittente non è utilizzata per un certo periodo di tempo, rimuovete le batterie.

Le fuoriuscite di elettrolita danneggiano i contatti del portabatterie e il materiale del Tx.

< Controllo >

Accendete la trasmittente e controllate sul display LCD il voltaggio del pacco pile. Quando le batterie sono nuove, il voltaggio dovrebbe essere all'incirca attorno ai 12 V. Se il voltaggio non raggiunge questo valore, controllate che non vi siano falsi contatti o che la polarità sia corretta.

< Smaltimento delle pile a secco >

Non abbandonate le batterie nell'ambiente. Quando queste sono esaurite devono essere consegnate negli appositi centri di raccolta.

Data Pac (DP-16K)

Quando viene utilizzato il Data Pac, su di esso possono venir salvati i dati relativi a 10 modelli, in aggiunta ovviamente a quelli della trasmittente (10 modelli). Il Data Pac può essere usato liberamente come unità separata e i dati salvati possono essere trasferiti su un'altra trasmittente 3PK. Il Data Pac 64K non può essere usato con la 3PK



Cavo DSC

Quando la trasmittente 3Pk e la ricevente R113iP o R203HF vengono connesse tra di loro mediante l'apposito cavo DSC, i servi possono essere regolati o movimentati senza che vi sia emissione di onde radio. (Funzione DSC)

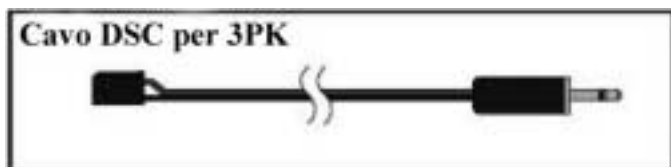

Connettore DSC
(Interno)



Connessioni

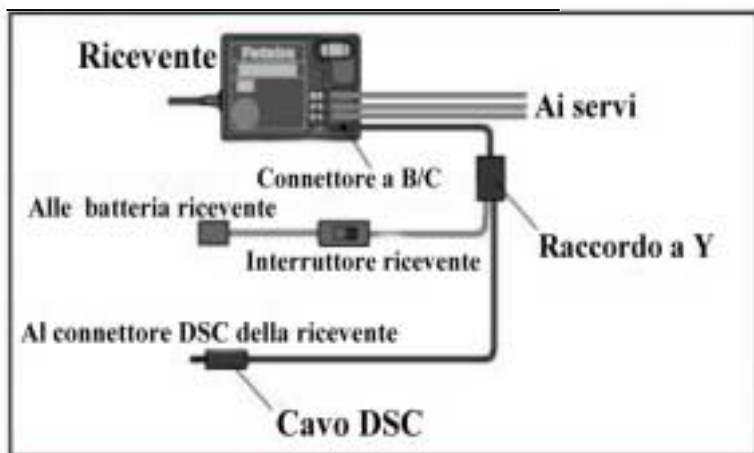

Quando vengono usati tutti i 3 canali della ricevente occorre acquistare il raccordo a "Y" opzionale.

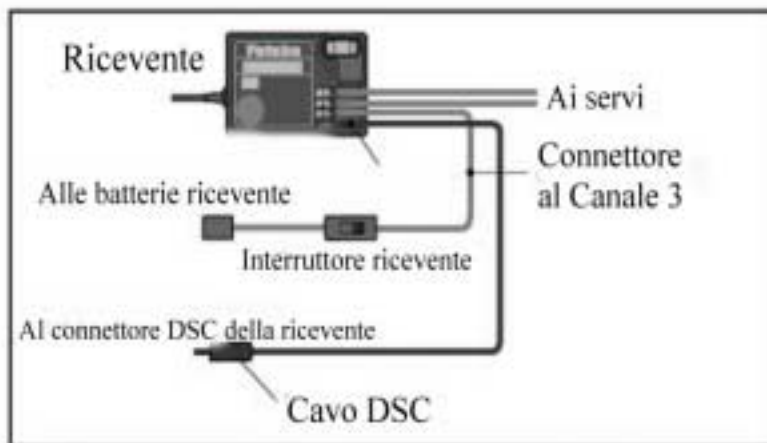

-- Quando non viene utilizzato il Canale 3 connettete l'interruttore della ricevente alla presa CH3 e connettete il cavo DSC al connettore B/C della ricevente.

Risoluzione dei Problemi

Se il Vs. sistema R/C compie qualche manovra sbagliata, o Vi capita di avere qualche problema che non riuscite a risolvere, controllate e provate a seguire i consigli e i suggerimenti riportati nella tabella poco sotto. Dopo aver verificato ogni particolare come dai suggerimenti della tabella, se il problema verificatosi dovesse persistere, non esitate a rispedirlo al centro di assistenza "RADIOSISTEMI" per una attenta ispezione e per le riparazioni del caso.

Componente da verificare

Trasmittente

BATTERIA

Batteria scarica -> Cambiare le batterie. Caricare le NiCad.

Batteria inserita in modo scorretto -> Riposizionare le batterie prestando attenzione alla polarità.

Cattivo contatto -> Controllate che i contatti non siano piegati e non facciano un buon contatto.

Contatti sporchi -> Ripulire i contatti e verificarne lo stato di corrosione.

ANTENNA

Scollegata -> AccertateVi che l'antenna sia avvitata saldamente.

Non completamente estesa -> Estendetela sempre completamente.

Ricevente

BATTERIA

Batteria scarica -> Cambiare le batterie. Caricare le NiCad

Errore di polarità -> Controllare le connessioni.

ANTENNA

Vicino ad altri cablaggi -> Allontanarla dai cablaggi.

L'antenna è stata tagliata -> Richiedetene la sostituzione.

E' arrotolata o spiralata -> Stendetela dritta e il più possibile estesa in aria.

QUARZO

Scollegato -> Inseritelo fermamente nel suo alloggiamento.

Banda sbagliata -> Controllate che il Tx. e l'Rx. abbiano la stessa frequenza.

Connessioni Connettori

Connessioni sbagliate -> Inserite tutti i connettori saldamente.

Perdita di connessione -> Sstringete i connettori con più energia e fermamente

Tiranterie

Impuntate o scollegate -> Verificate le tiranterie sul modello.

Il movimento sforza -> Verificate le tiranterie sul modello

Motore (Elettrico)

Problemi di interferenza -> Installate i condensatori antidisturbo.

Schermate di Errore

Allarme batterie scariche

Se il voltaggio delle batterie della trasmittente scende al di sotto di 8.5V, la radio Vi avvisa inviando un allarme sonoro, mentre il display mostrerà, lampeggiante, la scritta "LOW BATTERY".

Display LCD:

8.4V
<<< LOW BATTERY >>>

Segnale di allarme:
Tonalità continua

Attenzione

 Quando si crea una situazione di "LOW BATTERY", fermate immediatamente l'attività e recuperate il modello al più presto.

Nel caso le batterie scendano al di sotto della soglia 8.5V, la trasmittente si spegne e Voi perderete il controllo del modello.

Errore di Backup

Se i dati andassero perse per una qualsiasi ragione, la radio Vi avvertirà emettendo un segnale di allarme sonoro e accompagnato sul display dalla scritta "BACK UP ERROR".

Display LCD:

10.2V
MEMORY
<< BACK UP ERROR >>

Segnale di allarme:
9 BIP (pausa) e 9 BIP
(continuo)

Attenzione

 Quando si crea una situazione di "BACK UP ERROR" immediatamente fermate l'attività e rimandate il sistema al centro assistenza .

Se continuate ad usare il sistema, la trasmittente non può funzionare adeguatamente causando perdita di controllo e situazioni pericolose.

Errore di Selezione Modello

Se la radio viene accesa mentre è attiva una memoria di modello contenuta all'interno del Data Pac, e quest'ultimo non è installato sulla trasmittente, un segnale di allarme sonoro vi avviserà, accompagnato dalla scritta sul display "SELECT ERROR". Automaticamente la radio provvederà ad attivare la memoria di modello No.1.

Display LCD

**EXTERNAL MODEL No.
<< SELECT ERRORR >>
ANY KEY> M1 SELECT**

**Segnale di allarme:
7 BIP (pausa) 7 BIP
(continuo)**

Errore nel Data Pac

Se un trasferimento dati, effettuato mediante Data Pac, non dovesse avvenire in modo normale, la radio Vi avviserà emettendo un allarme sonoro, e contemporaneamente sul display apparirà la scritta "ACCESS ERROR".

- Per far cessare l'allarme sonoro spengetela.
- Riaccendete il Tx, se l'allarme non è emesso, significa che non ci sono problemi.

Display LCD:

**10.2V
EXTERNAL MEMORY
<< ACCESS ERROR >>**

**Segnale di allarme:
7 BIP (pausa) 7 BIP
(continuo)**

Errore di memoria

Se i dati della trasmittente non dovesse venir trasferiti in modo normale quando il Tx. viene acceso, la radio Vi avviserà emettendo un allarme sonoro, e contemporaneamente sul display apparirà la scritta "ACCESS ERROR".

Display LCD:

**10.2V
MAIN MEMORY
<< ACCESS ERROR >>**

**Segnale di allarme:
7 BIP (pausa) 7 BIP
(continuo)**

Allarme di "Idle-Up"

Se la trasmittente venisse accesa mentre è attiva la funzione "Idle-Up", essa Vi avverte emettendo un allarme sonoro e la scritta "MIX WARNING" apparirà sul display. Quando la funzione di Idle-up è spenta, anche l'allarme si ferma.

Display LCD:

**10.2V
IDLE-UP
<< MIX WARNING >>**

**Segnale di allarme:
7 BIP (pausa) 7 BIP
(continuo)**

Quando viene richiesta l'assistenza

Prima di riportare il Vs. sistema R/C al negoziante affinché lo spedisca al centro assistenza della ditta RADIOSISTEMI, importatore e distributore esclusivo per l'Italia dei prodotti dalla linea "FUTABA", Vi preghiamo gentilmente di rileggere con attenzione il presente manuale. Fatto ciò, se il Vs. problema persiste, Vi preghiamo di seguire le indicazioni riportate qui sotto.

- Scrivete una lettera nella quale spiegate con la massima dovizia di particolari il Vs. problema e introducetela assieme al sistema in questione in una scatola.
- Sintomo (inclusa condizione e quando il fatto si è verificato)
- Tipo di modello su cui l'apparato era montato al verificarsi del problema
- Sistema R/C (spedite la trasmittente, il ricevente e i servi)
- Lista dei materiali spediti al centro di assistenza
 - Il vostro nome, cognome, indirizzo e numero di telefono

Garanzia

Leggete la tessera relativa alla garanzia.

Quando richiedete il servizio di garanzia, spedite la tessera di garanzia o qualunque tipo di dato che ne attestino l'acquisto.



Tutti i dati del presente manuale ed i contenuti delle confezioni possono subire variazioni senza preavviso.

La RADIOSISTEMI declina ogni responsabilità per danni causati a cose e/o persone derivanti dall'uso di apparati di radiocomando dalla stessa distribuiti.

Il presente manuale è di esclusiva proprietà della ditta RADIOSISTEMI e non può venir riprodotto neppure in minima parte senza previa autorizzazione scritta da parte della RADIOSISTEMI stessa.